

第3回福山ミックスダブルステニス大会(仮ドロー)

[大会会長] 山岡重厚

[ディレクター] 後藤哲也

[レフリー] 橋本秀行

[ア・レフリー] 行里和磨

[大会会場・試合予定時間]

大会会場	竹ヶ端コート 090-7590-0283
種目	ミックスダブルスⅠ部
時間	ミックスダブルスⅡ部
9:00	1～20
9:30	21～32
10:00	33～44
10:30	45～

【大会注意事項】

1. 試合方法……試合は全て6ゲームズマッチ、(6-6オール後7ポイントタイブレーク)
但し、天候及びその他の状況等により変更の場合もあります。
2. 出席の届出……午前9時試合開始。 8時50分より開会式をおこないます。
試合進行はオーダーオブプレイ表にて行います。
原則として試合のコールは行いません。
各自がオーダーオブプレイ表にて試合開始時間を予測して下さい。
3. 競技……福山市テニス協会「競技運営委員会細則」及びJTA「ルールブック」による。
コートに入ったら必ず対戦相手の確認を行って下さい。
4. 審判……試合はセルフジャッジを原則とする。
試合結果は勝者がボールを持って本部まで届けて下さい。
5. ウォームアップ……試合前の練習はありません。(サービス4本のみ)
6. 使用球……ダンロップ (ボール持ち帰り不可)
7. 表彰……各部3位まで
8. 雨天等の問い合わせについて
コートへの集合を原則とします。次の日程、並びに試合開始予定時刻は現地へ集合して確認のこと。
福山市テニス協会への問い合わせ 電話 084-928-5011
但し、月曜日・木曜日・土曜日・・・14:00～17:00
9. 参加者への注意事項について
 - 大会本部より参加者の皆様をお願いすることがありますが、よろしくお願ひします。
 - 大会中の事故・負傷については応急処置をしますが、その他一切の責任は負いません。尚、傷害保険に加入しています。詳細は事務局までお問い合わせ下さい。
 - 大会参加者は、日頃から健康管理に留意し万全な健康状態で出場してください。
 - 大会当日、急に体調が悪くなった場合は無理をして出場しないでください。
 - 競技中に体調が悪化した場合は、無理をせずリタイアしてください。状態によっては医療機関で受診して下さい。
 - 競技する前はストレッチ運動など準備運動を十分に行うとともに、運動終了後は整理運動を行ってください。
10. その他
 - ①空カン、ゴミなどは各自必ずお持ち帰り下さい。
 - ②駐車場は決められた場所のみ使用して下さい。

第3回 福山MIXダブルステニス大会

【I部】

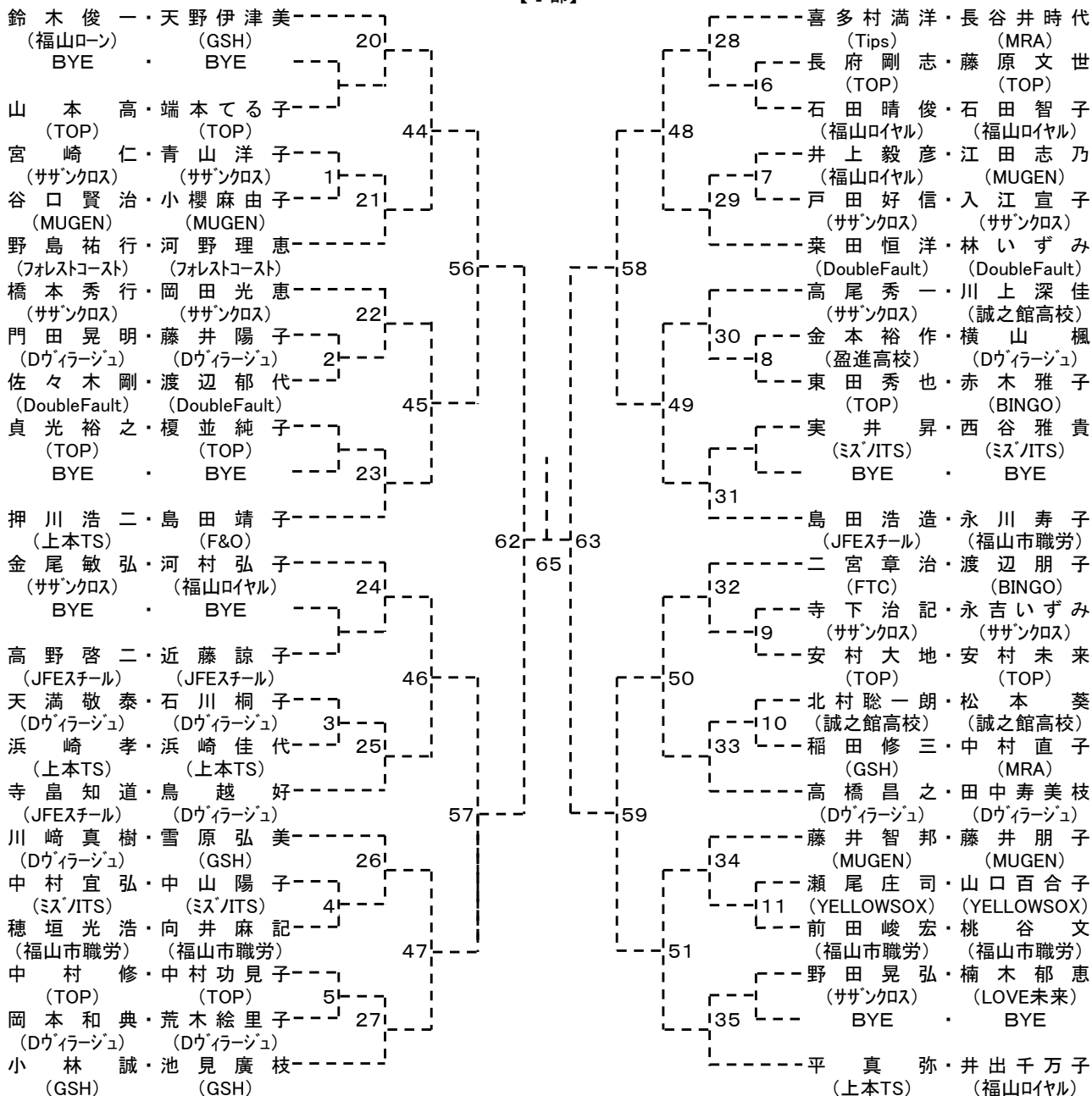

第3回 福山MIXダブルステニス大会

【II部】

