

第20回福山ジュニアテニス大会（仮ドロー）

【主催】 福山市テニス協会
【後援】 福山市教育委員会 （公財）福山市体育協会
【期日】

小中学生の部 : 2013年7月14日（日）午前8時45分より
予備日 7月28日（日）午前8時45分より

[注] 開会式を行いますので 小中学生男子は午前8時20分・
小中学生女子は午前12時集合・受付してください。

高校生の部 : 2013年7月21日（日）午前8時45分より
予備日 7月28日（日）午前8時45分より

[注] 開会式を行いますので 男子は午前8時20分・
女子は午前12時集合・受付してください。

【レフェリー】 池尻 千江子

【大会会場】

大会会場	種目	運営スタッフ
竹ヶ端コート	7 / 14日 小学生・中学生	稲垣瑞恵 八杉由美子 栗木原勝志 今井千鶴子 中川 泉
	7 / 21日 高校生	高尾秀一 林 計史 高橋 泉 佐藤千鶴子 中川 泉

【大会注意事項】

1. 試合方法…

注意

① トーナメント方式
全試合6ゲームマッチプロセット（セミアドバンテージ）
[6-6オール後7ポイントタイブレーク]で行います。
（ただし、天候およびその他の状況等により変更して行う
場合もあります。）

② 試合進行はオーダーオブプレイにて行います。原則として
試合のコールは行いません。コートを確認しボールを受取り、
前の試合が終わったらすぐ試合に入れるようコートの後ろで
待っていて下さい。

③ 試合はセルフジャッジで行います。試合結果は勝者がボールをもって本部まで届けてください。

④ 服装は原則としてテニスウェアを着用のこと。
学校の体操服でも可です。(Tシャツ・長ズボン不可)

※ 熱中症防止の為、できるだけサンバイザーではなくキャップをかぶって下さい。

2. ウォームアップ……試合前の練習はサービス4本のみとします。

3. 使用球……ダンロップフォート

4. 表彰……中学生女子は2位まで
その他種目は3位まで (高校生男子は2ブロック表彰)

5. 雨天等の問い合わせについて
コートの集合を原則とします。つぎの日程ならびに試合開始予定時刻は現地へ集合して確認のこと。

福山市テニス協会への問い合わせ

☎ 084-928-5011

月・木・土曜日……14:00～17:00

大会当日……8:00～

携帯電話 090-7590-0283

6. 参加者への注意事項について

- ・大会中の事故・負傷については応急処置はしますが、その他一切の責任は負いません。
- ・大会参加者は、日頃から健康管理に留意し万全な健康状態で出場してください。
- ・大会当日、急に体調が悪くなった場合は無理をして出場しないでください。
- ・競技中に体調が悪化した場合は、無理をせずリタイアしてください。状態によっては医療機関で受診して下さい。
- ・競技する前はストレッチ運動など準備運動を十分に行うとともに、運動終了後は整理運動を行ってください。
- ・競技中は適度な水分補給を行い、着替え・飲み物・氷等を準備し、熱中症等にならないよう気をつけてください。

小学生男子

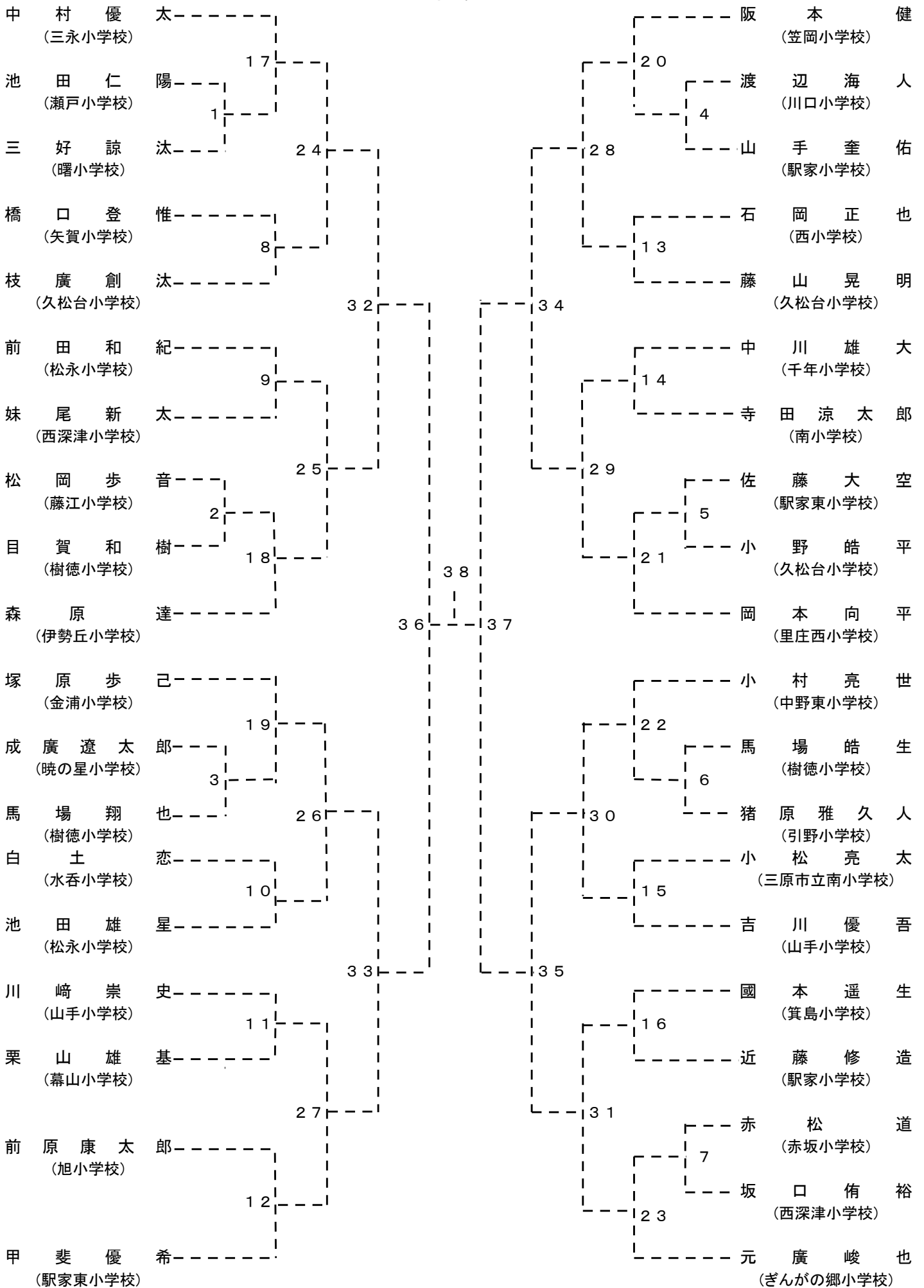

中学校男子

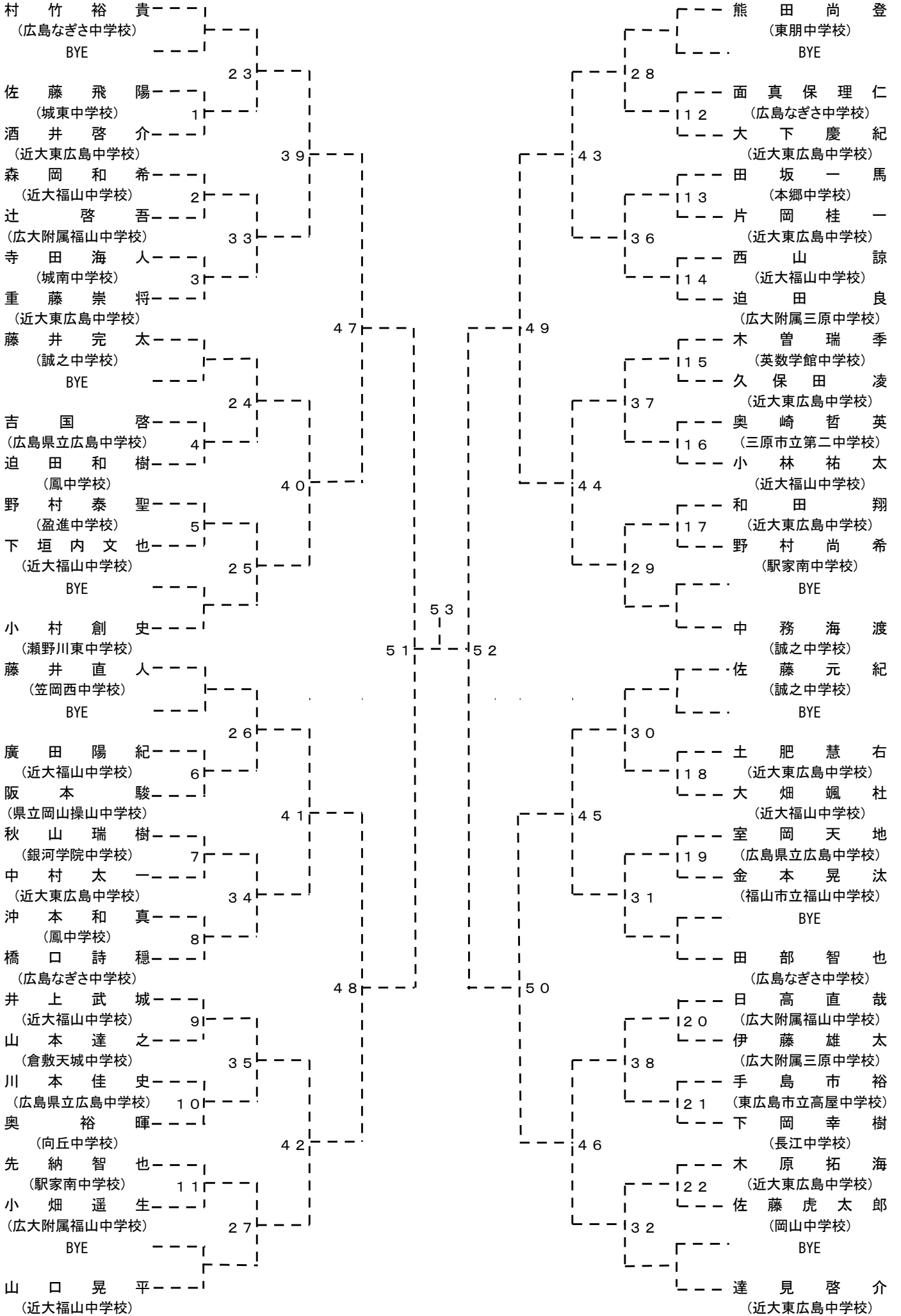

小学校女子

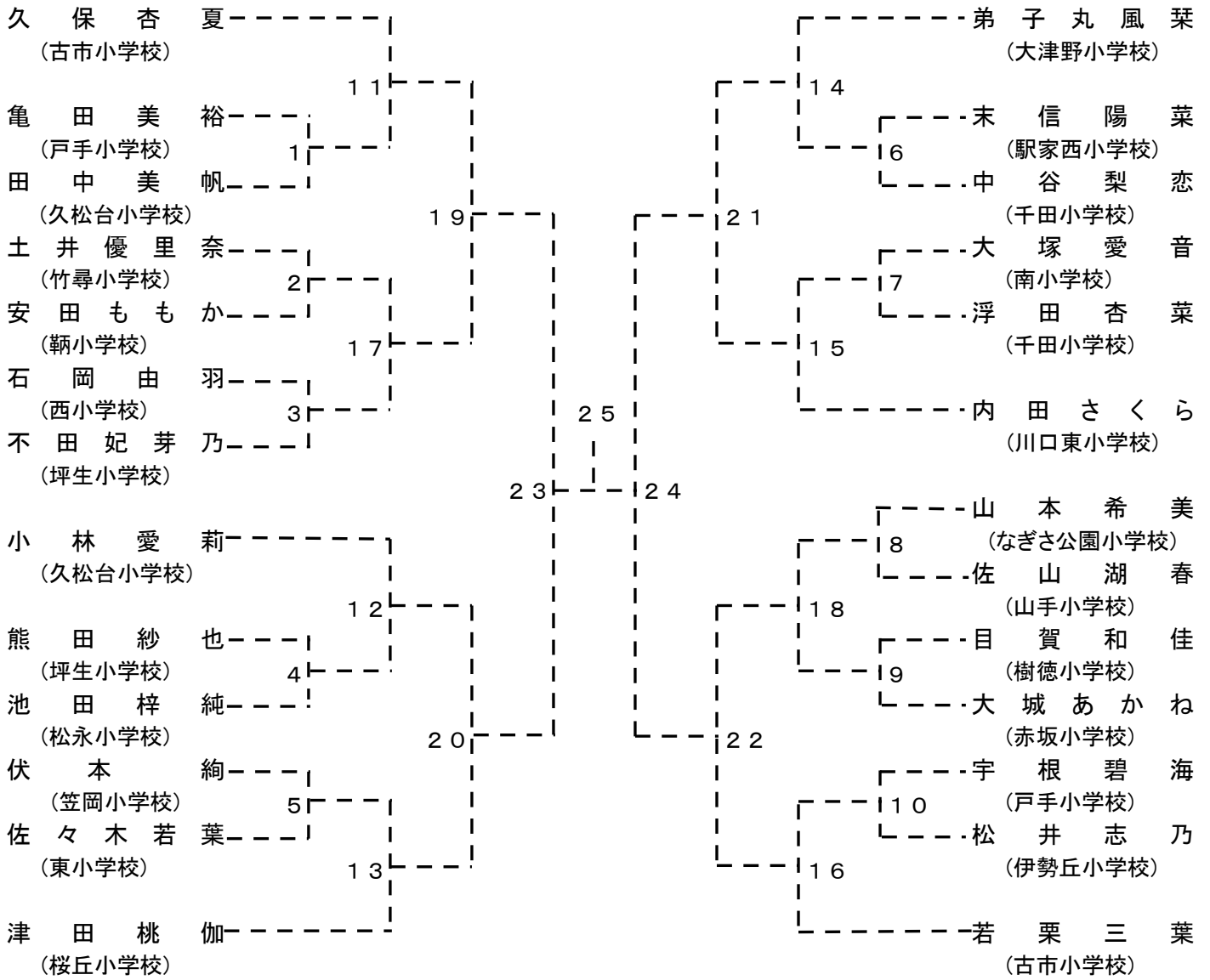

中学生女子

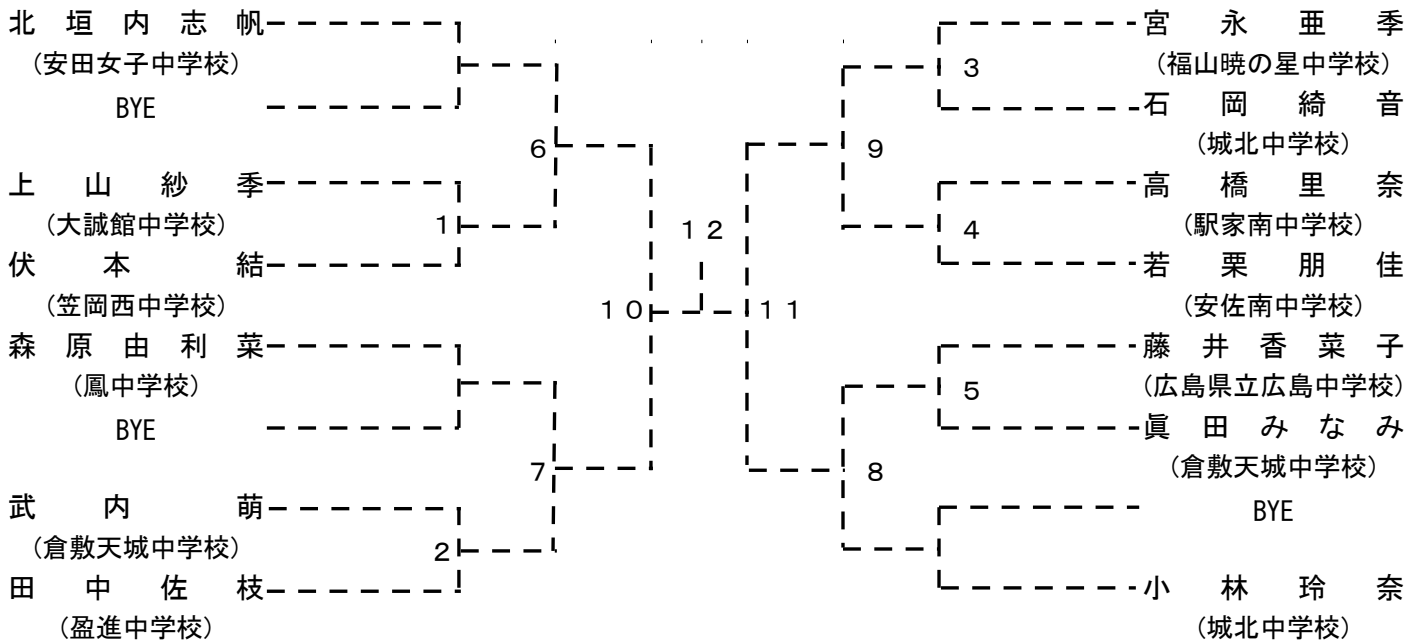

2013 福山jr 高校男子 Aブロック

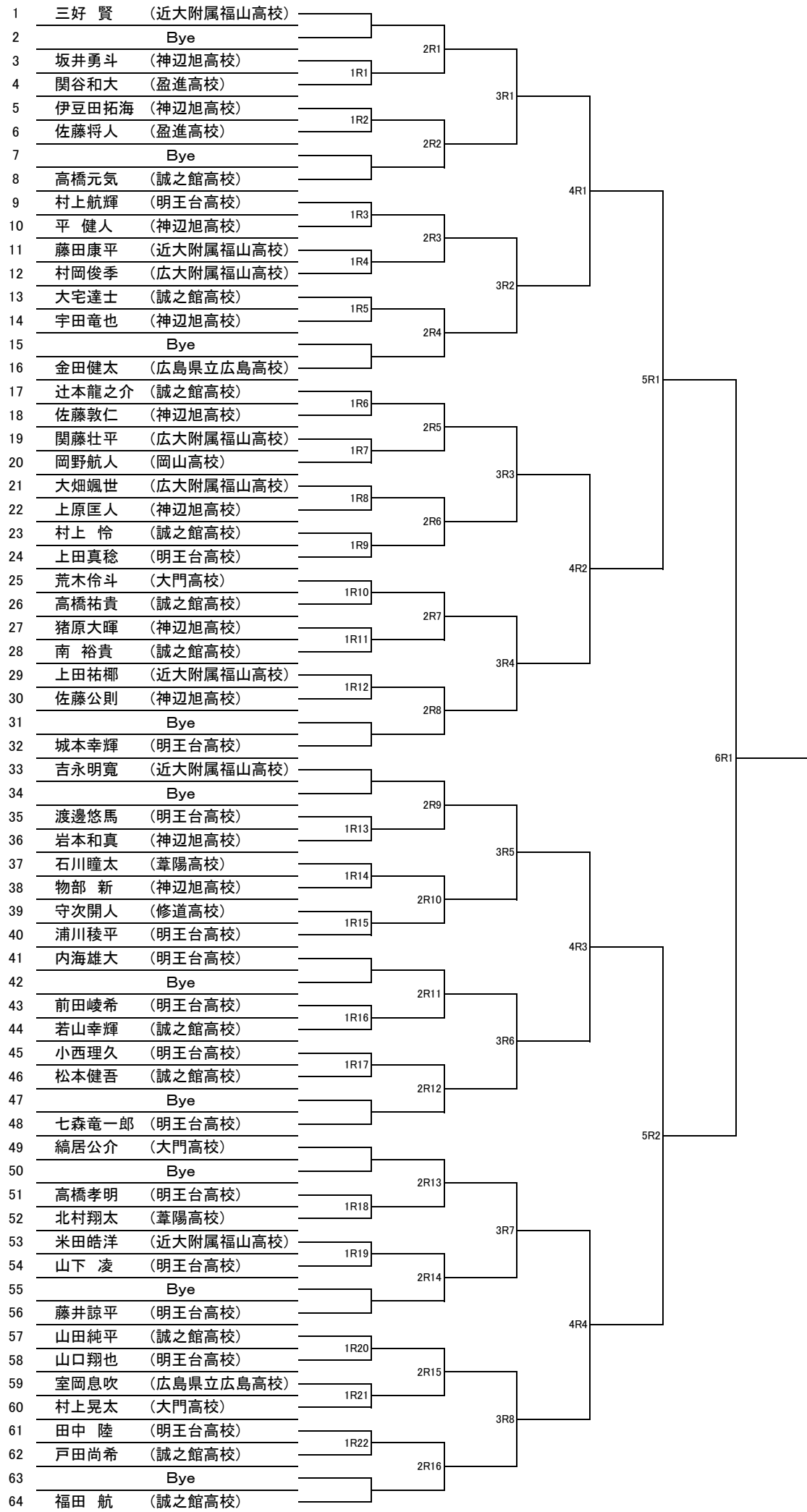

2013 福山jr 高校男子 Bブロック

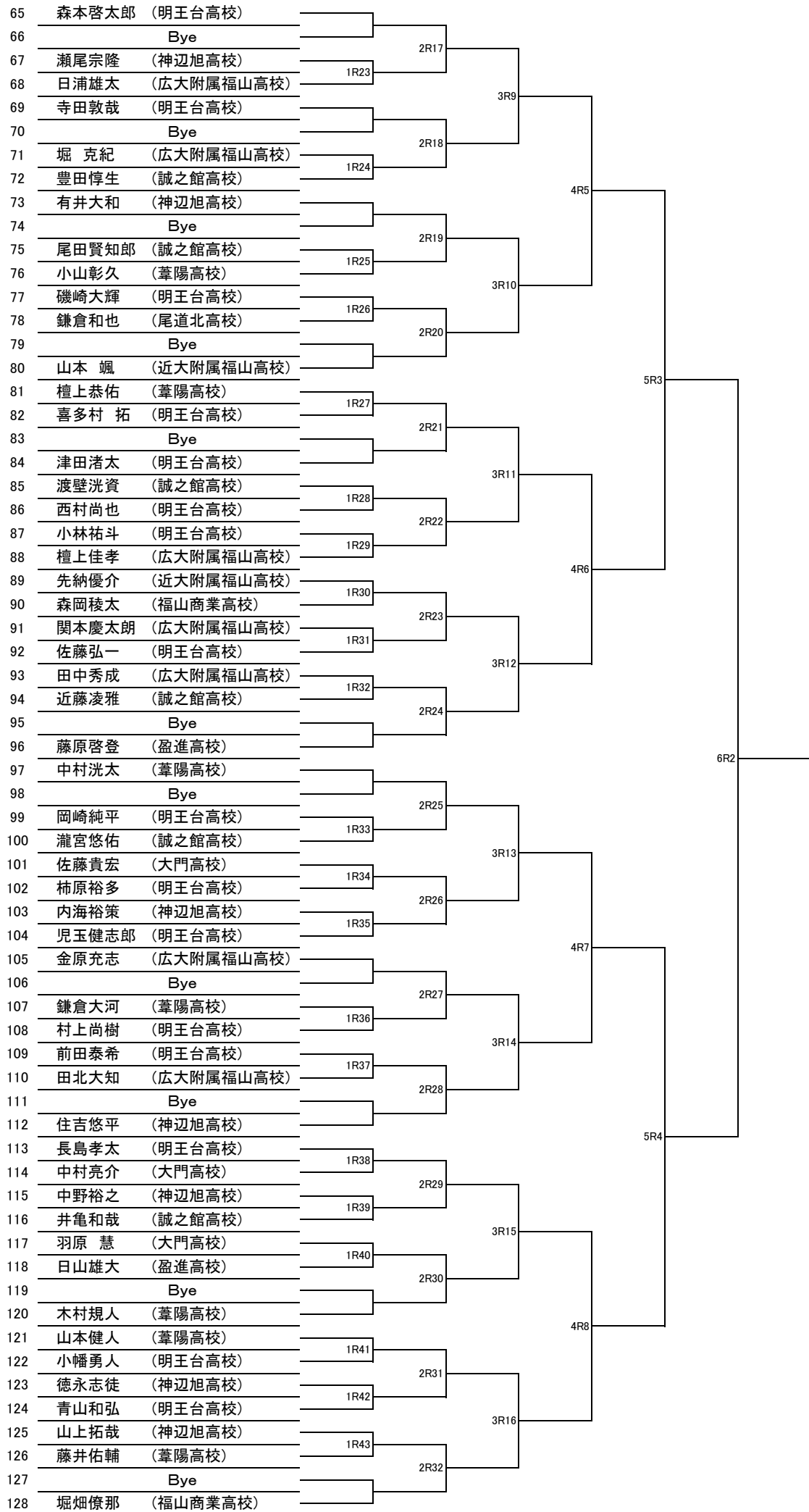

2013 福山JR 女子

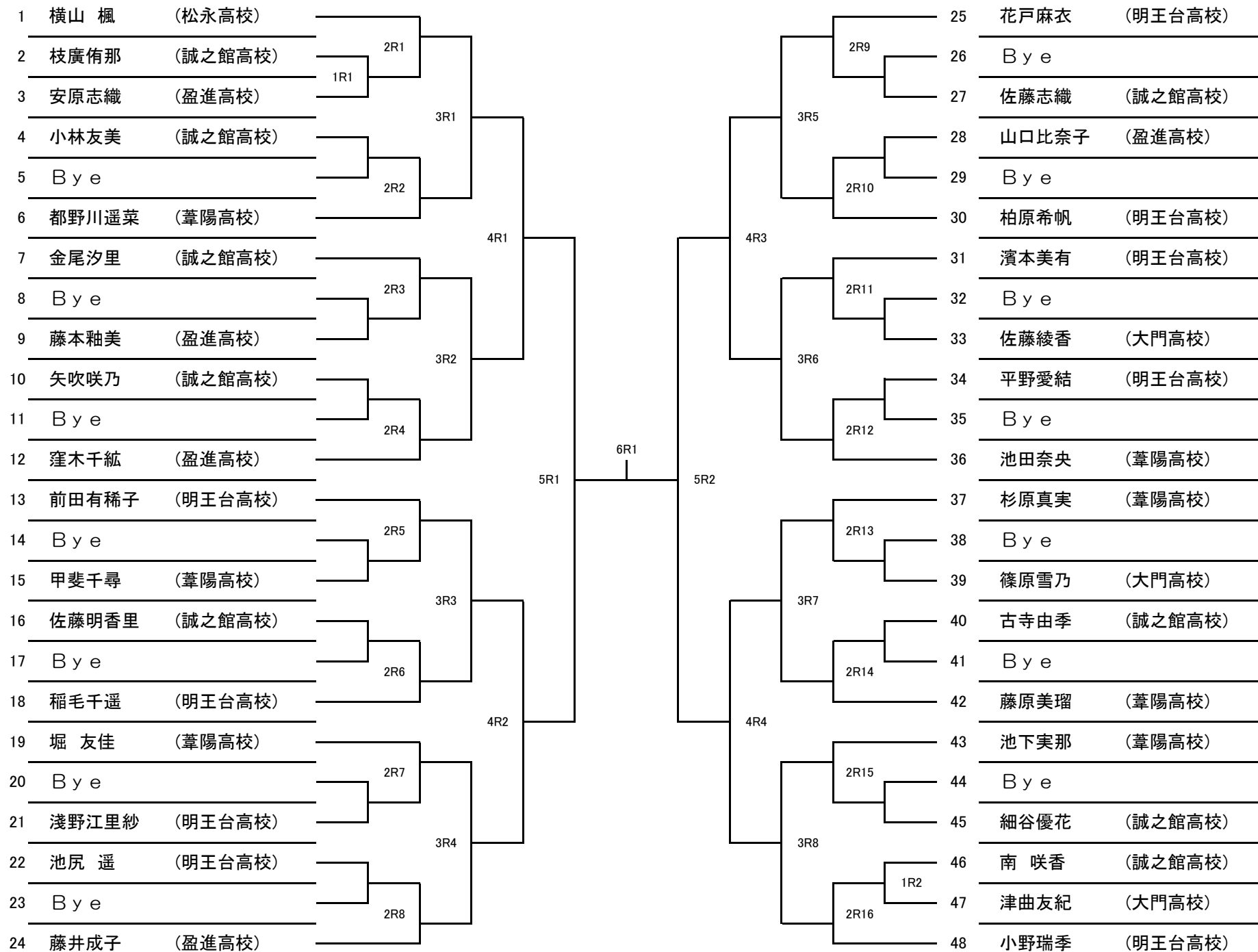

マナーを守りましょう

<大会出場選手の心得>

要項をしっかりと読む！

6ゲームマッチ(6-6タイブレーク)

決められた集合時間に遅れない！

欠場(WO)の時は必ず連絡する

- ・男子or女子、試合番号
- ・名前、学校名

試合中は携帯電話の電源を切る



えっとお欠場しますう

自分のコートのジャッジは大きな声でハッキリと言う

相手コートのジャッジはしてはいけません



試合中のコートに入らない！
ポイントが決まってから外側を通る

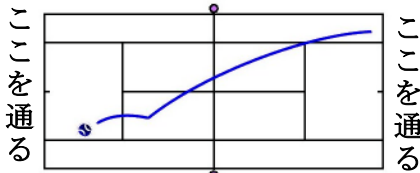

隣のコートにボールが入ってしまったら、慌ててボールを取りに行かないように！

ポイントが決まるまで待ちましょう

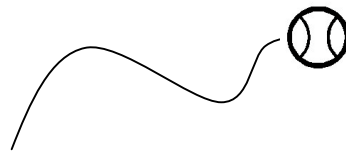

試合中分からないことがあったら
対戦相手に了解を得て近くの人にレフリーを呼んでもらう



相手に暴言を吐いてはダメです！
ラケットを故意に投げたり
施設備品を壊してはいけません！



熱中症対策をしっかり！！

- ・水分補給
- ・キャップ着用



・ゴミは各自で持ち帰る



<観客の心得>

選手以外からアドバイスをしてはいけません。またラインジャッジも出来ません。(アドバイスを受けた選手が失格になる場合があります)

じい~

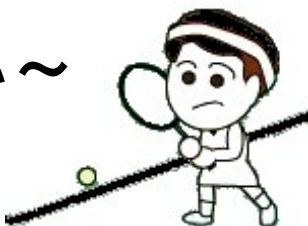

携帯電話は必ずマナーモードにして選手に迷惑をかけないように静かに観戦しましょう！
インプレー中に移動はしないようにしましょう



エラープレーに対しての拍手はやめましょう！

ナイスプレーに対しての拍手は平等にしましょう！