

第5回福山ミックスダブルステニス大会 (仮ドロー)

[期 日] 2013年3月3日(日)午前9時より〔予備日3月24日(日)〕

[大会会長] 宇田 伸

[ディレクター] 後藤 哲也

[レフリー] 橋本 秀行

[ア・レフリー] 能津光太郎・山本晴美・中川 泉

[大会会場・試合予定時間]

大会会場	竹ヶ端コート 090-7590-0283
種目	ミックスダブルス 部
時間	ミックスダブルス 部
9:00	1~24
9:30	25~36
10:00	37~48
10:30	49~

【種 目】

ミックスダブルス 部
(参加資格) 男女オープン
*但しA級同士(AA)は不可。
ミックスダブルス 部

(参加資格) 男女CD級

*但しC級同士(CC)は不可。

【大会注意事項】

- 試合方法……試合は全て6ゲームスマッチ、(6-6オール後7ポイントタイブレーク)
但し、天候及びその他の状況等により変更の場合もあります。
- 出席の届出……午前9時試合開始。 8時50分より開会式をおこないます。
試合進行はオーダーオブプレイ表にて行います。
原則として試合のコールは行いません。
各自がオーダーオブプレイ表にて試合開始時間を予測して下さい。
- 競 技……福山市テニス協会「競技運営委員会細則」及びJTA「ルールブック」による。
コートに入ったら必ず対戦相手の確認を行って下さい。
- 審 判……試合はセルフジャッジを原則とする。
試合結果は勝者がボールを持って本部まで届けて下さい。
- ウォームアップ……試合前の練習はありません。(サービス4本のみ)
- 使用球……ダンロップ(ボール持ち帰り不可)
- 表 彰……各部3位まで
- 雨天等の問い合わせについて
コートへの集合を原則とします。次の日程、並びに試合開始予定時刻は現地へ集合して確認のこと。
福山市テニス協会への問い合わせ 電話 084-928-5011
但し、月曜日・木曜日・土曜日……14:00~17:00
- 参加者への注意事項について
大会本部より参加者の皆様をお願いすることがありますが、よろしく願います。
大会中の事故・負傷については応急処置をしますが、その他一切の責任は負いません。
尚、傷害保険に加入しています。詳細は事務局までお問い合わせ下さい。
大会参加者は、日頃から健康管理に留意し万全な健康状態で出場してください。
大会当日、急に体調が悪くなった場合は無理をして出場しないでください。
競技中に体調が悪化した場合は、無理をせずリタイアしてください。状態によっては医療機関で受診して下さい。
競技する前はストレッチ運動など準備運動を十分に行うとともに、運動終了後は整理運動を行ってください。
- その他
空カン、ゴミなどは各自必ずお持ち帰り下さい。
駐車場は決められた場所のみ使用して下さい。

第5回 福山MIXダブルステニス大会

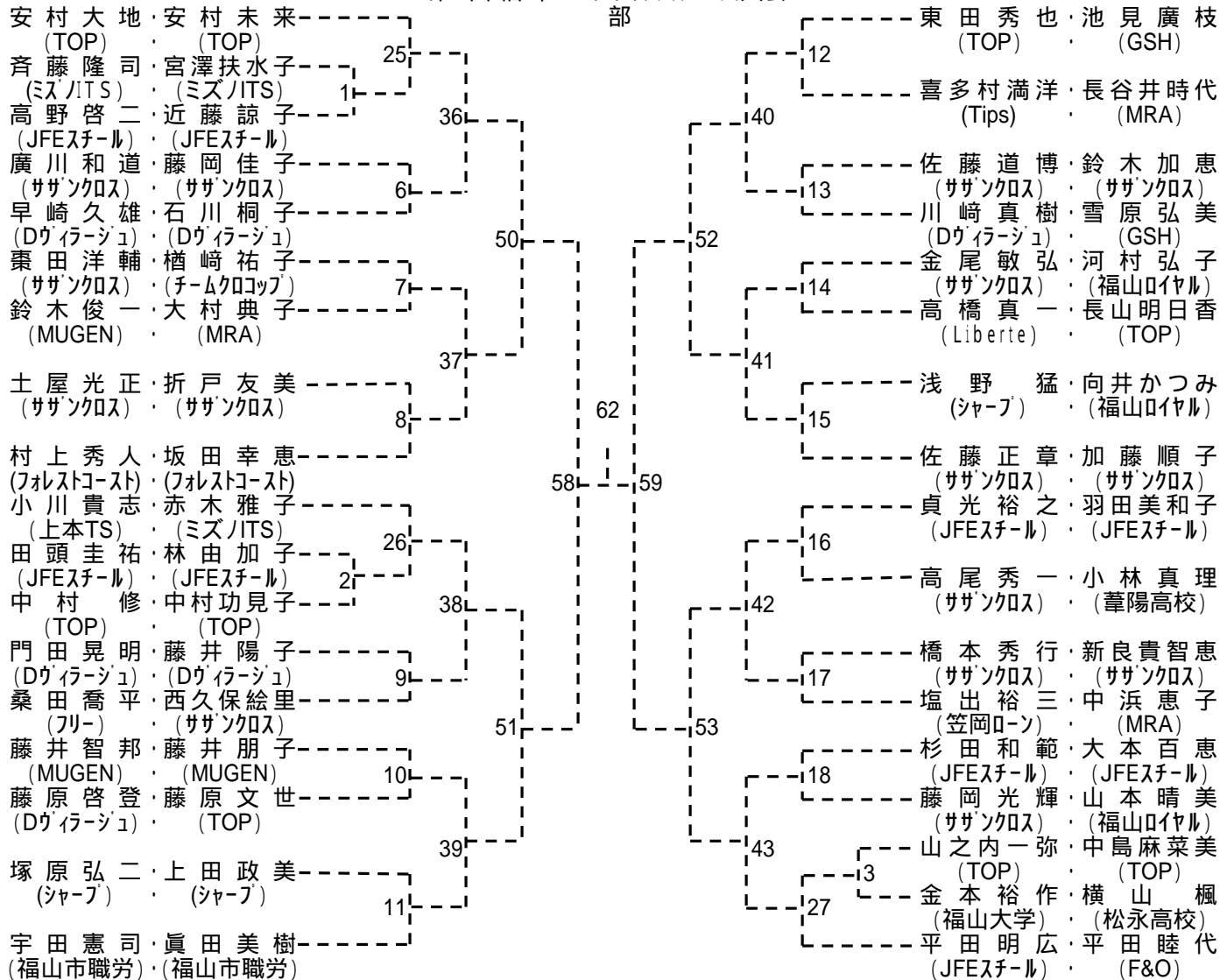

第5回 福山MIXダブルステニス大会

