

2014年度

福山市テニス協会行事報告



福 山 市 テ ニ ス 協 会

〒721-0974

福 山 市 東 深 津 町 5 - 1 8 - 5

TEL (084) 928-5011

FAX (084) 944-3553

福山市テニス協会ホームページアドレス

<http://park12.wakwak.com/~tennis/>

2014年度 行事報告

月 日	行 事 名	26年度
1/26	競技運営委員会	
2/ 1	理事会	
2/16	総会	
3/ 2	第 6回 福山ミックスダブルステニス大会 竹ヶ端テニスコート	54組
3/ 9.16	第30回 議長杯シングルステニス大会 竹ヶ端テニスコート・福山テニスセンター・びんご運動公園 長者原コート・日本化薬コート	394名
5/3. 4. 5.	第87回 県知事杯春季テニス大会 びんご運動公園	
5/11. 18	第30回 議長杯ダブルステニス大会 竹ヶ端コート・神辺テニスセンター・沼隈テニスコート	200組
6/ 7. 8	第53回 実業団対抗テニス大会（県予選） 三原運動公園	
6/20. 21. 22	第 3回 軯の浦ベテランオープンテニス大会 竹ヶ端テニスコート	77名
6/28. 29	実業団対抗テニス大会（中国予選） 島根県	
7/21 ----- 7/27	第21回 ジュニアテニス選手権大会 高校生の部 ----- 竹ヶ端テニスコート 小・中学生の部	小中学生 186名 高校生 173名
8/18	高校生テニス強化練習会 竹ヶ端テニスコート	6 高校 男女 28名
8/19	ルール講習会	37名
8/24	理事会	
8/26. 27. 28. 29	初心者ナイターテニス教室 竹ヶ端テニスコート	51名
9/ 7. 14	第30回 市長杯ダブルステニス大会 竹ヶ端コート・神辺テニスセンター・沼隈テニスコート	189組
9/28. 10/5	第30回 市長杯シングルステニス大会 福山テニスセンター・びんご運動公園 長者原コート・日本化薬コート	328名
11/16	第30回 福山市テニス協会団体対抗戦 竹ヶ端テニスコート	45チーム
11/24	第 4回 福山わかば大会 竹ヶ端テニスコート	男 61名 女 34名
11/29	競技運営委員会	
12/ 4	理事会	
12/21 ----- 12/23	第22回 ジュニアテニス選手権大会 小・中学生の部 ----- 竹ヶ端テニスコート 高校生の部	小中学生 163名 高校生 173名

第30回 福山市議会議長杯シングルステニス大会
男子オープン

【期日：平成26年3月9日・16日】

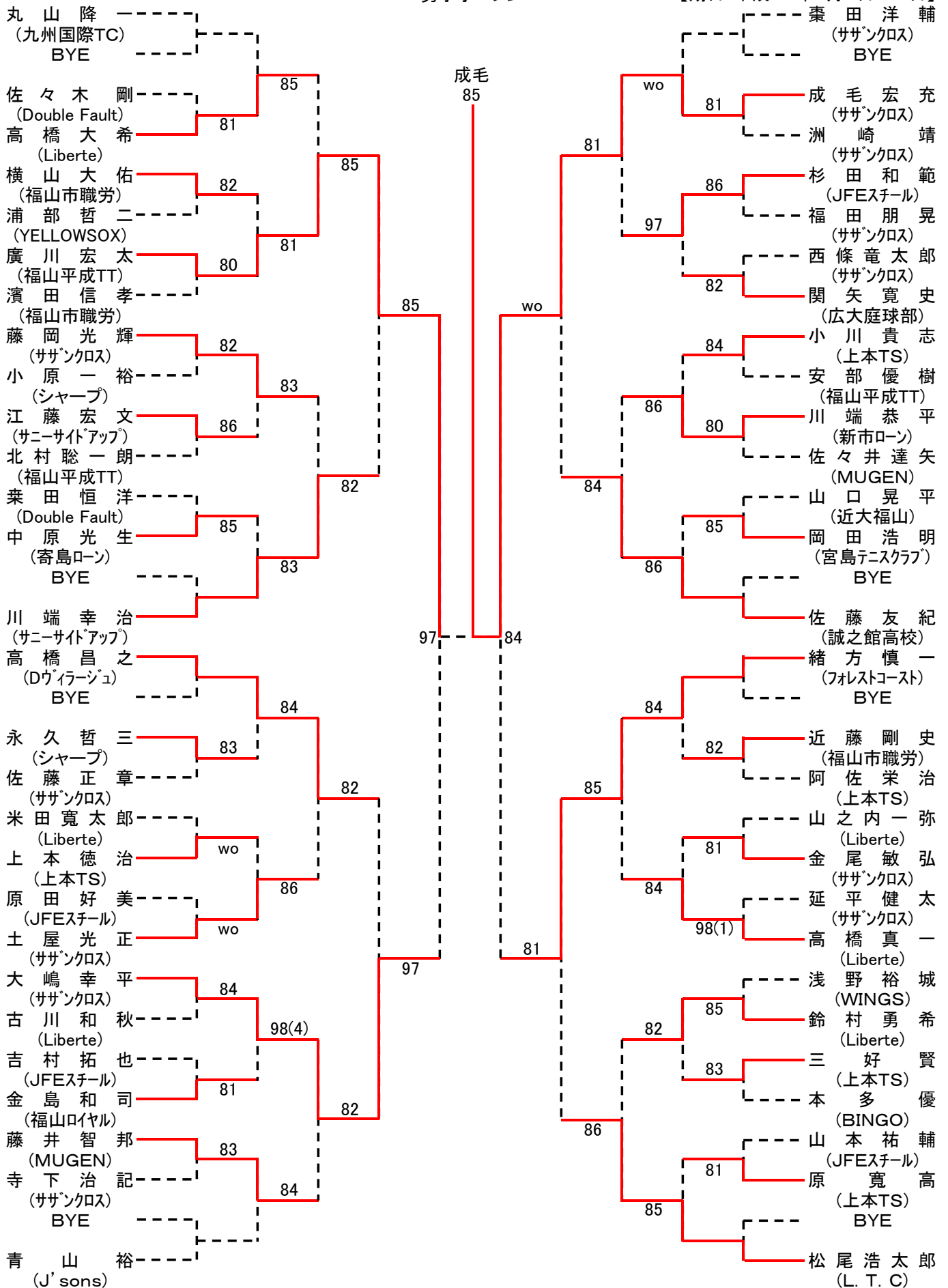

第30回 福山市議会議長杯シングルステニス大会
男子B級

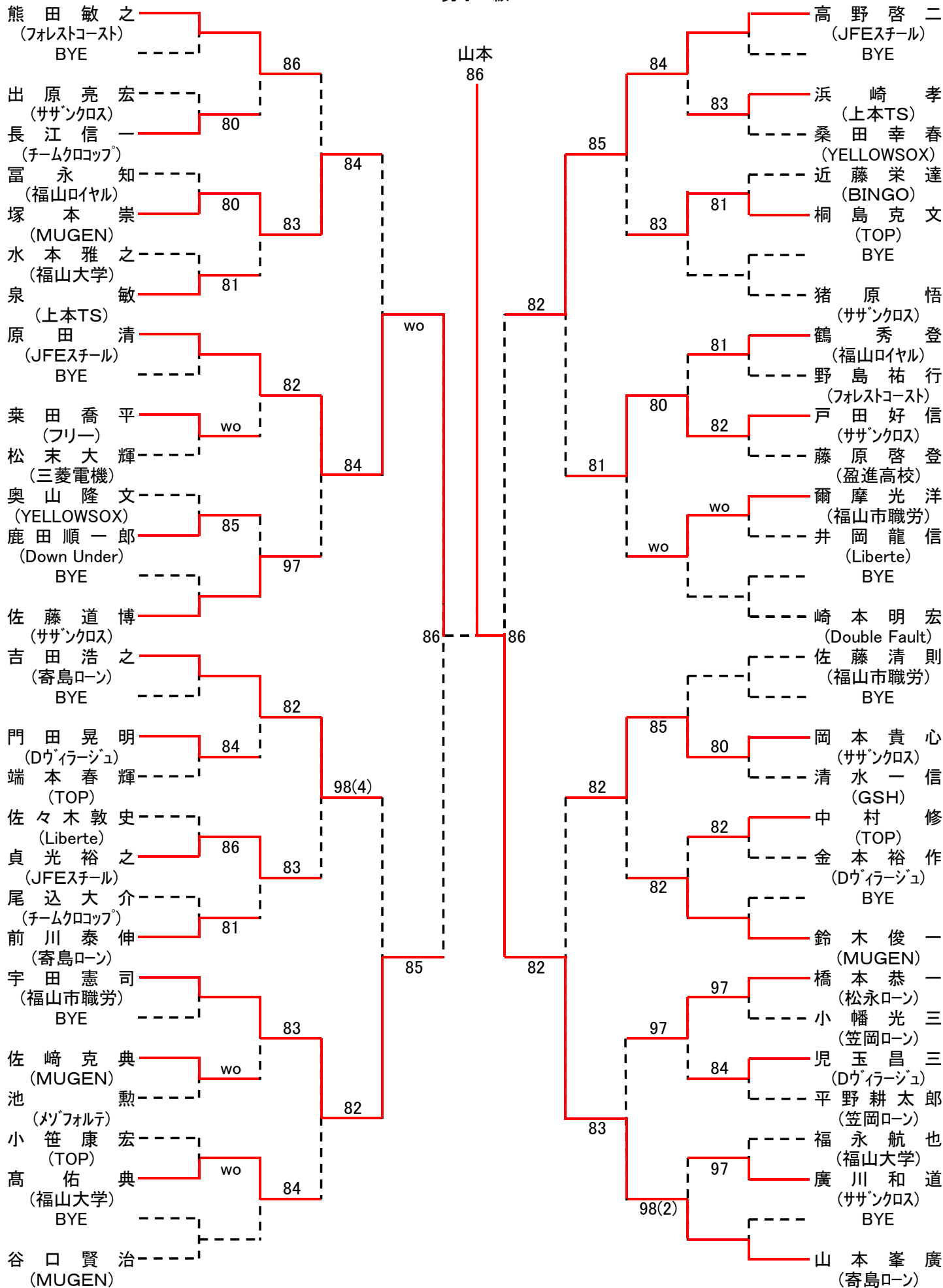

第30回 福山市議会議長杯シングルステニス大会
男子C級

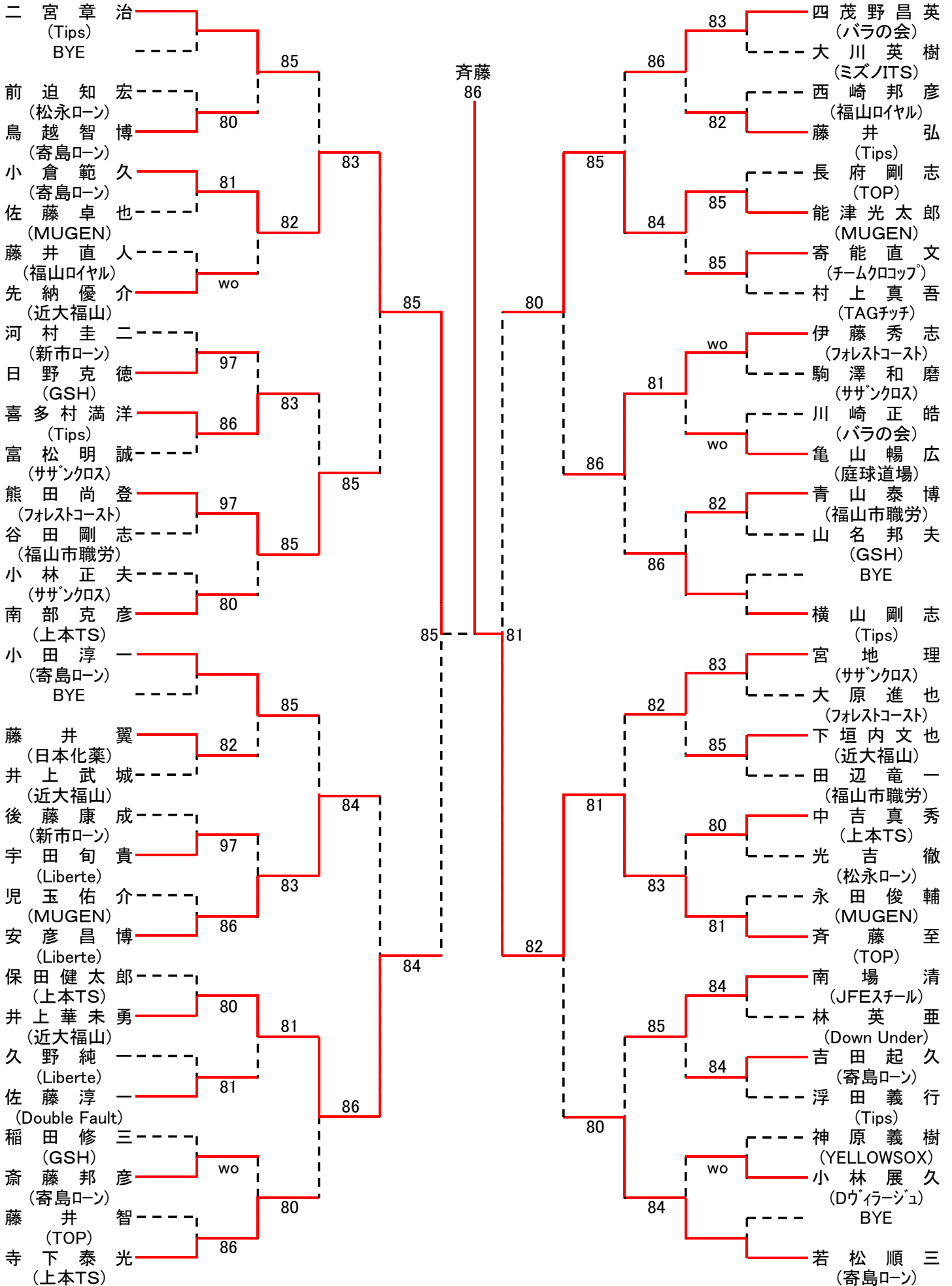

第30回 福山市議会議長杯シングルステニス大会
男子D級(Aブロック)

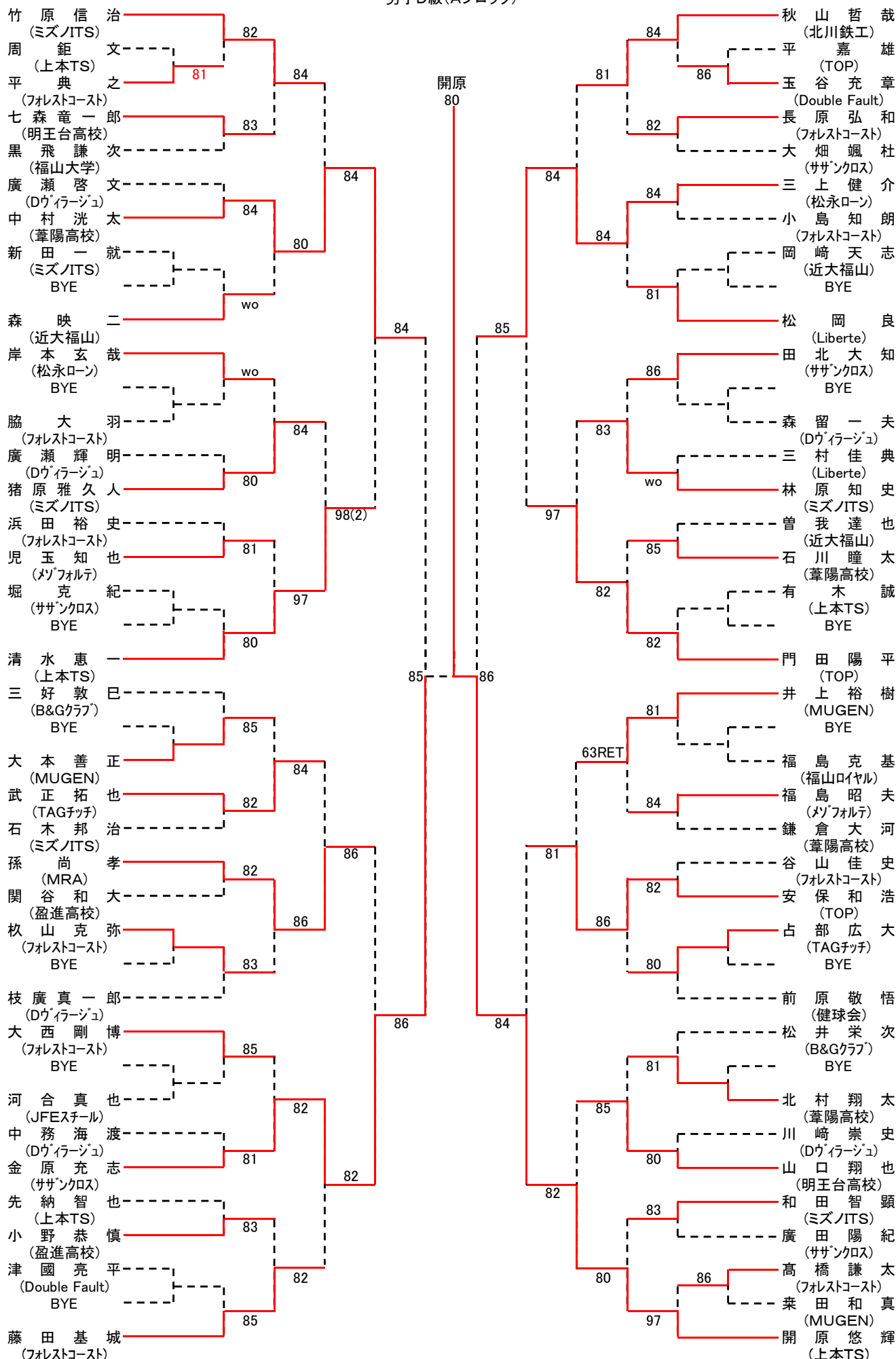

シード: ①竹原、②小田、③秋山、④伊藤・開原・川之上、⑦佐藤(肇)、⑧藤田・三好・寺坂・井上(裕)・小川、⑬門田・田中・清水・高橋(謙)

第30回 福山市議会議長杯シングルステニス大会
男子D級(Bブロック)

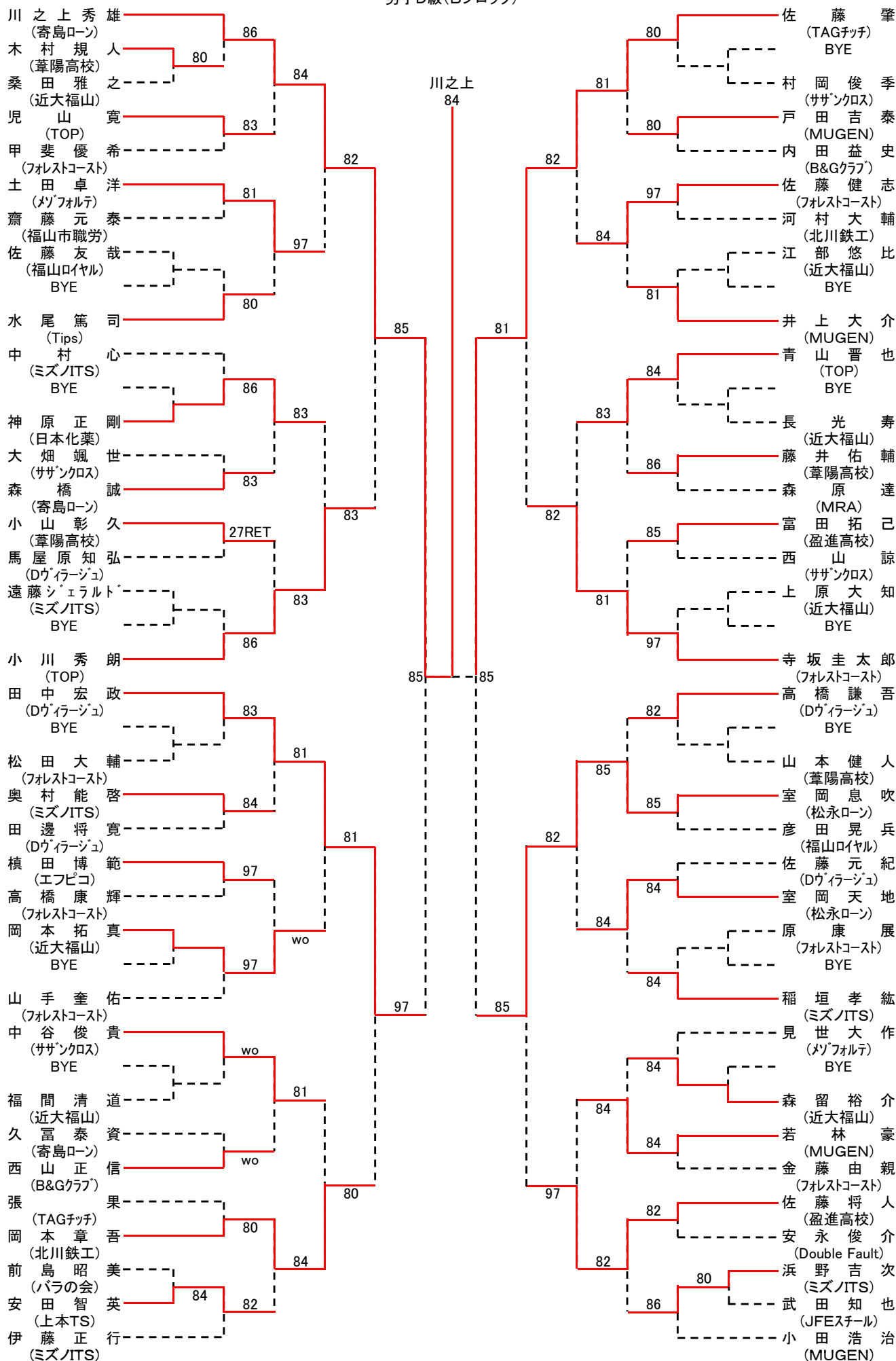

シード: ①竹原、②小田、③秋山、④伊藤・開原・川之上、⑦佐藤(肇)、⑧藤田・三好・寺坂・井上・小川、⑬門田・田中・清水・高橋

第30回 福山市議会議長杯シングルステニス大会
女子オープン

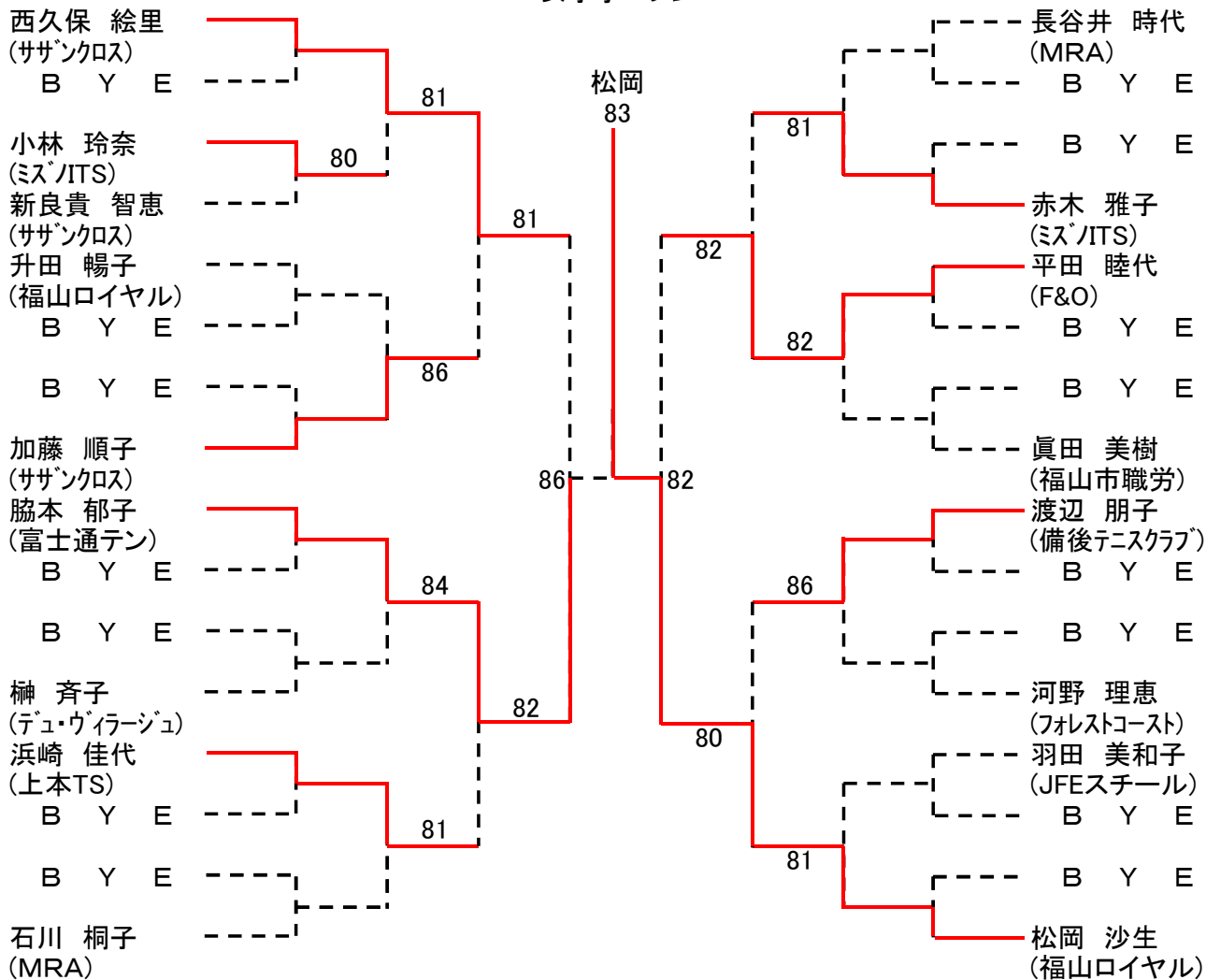

シード: ①西久保、②松岡、③眞田、④脇本

第30回 福山市議会議長杯シングルステニス大会
女子C級

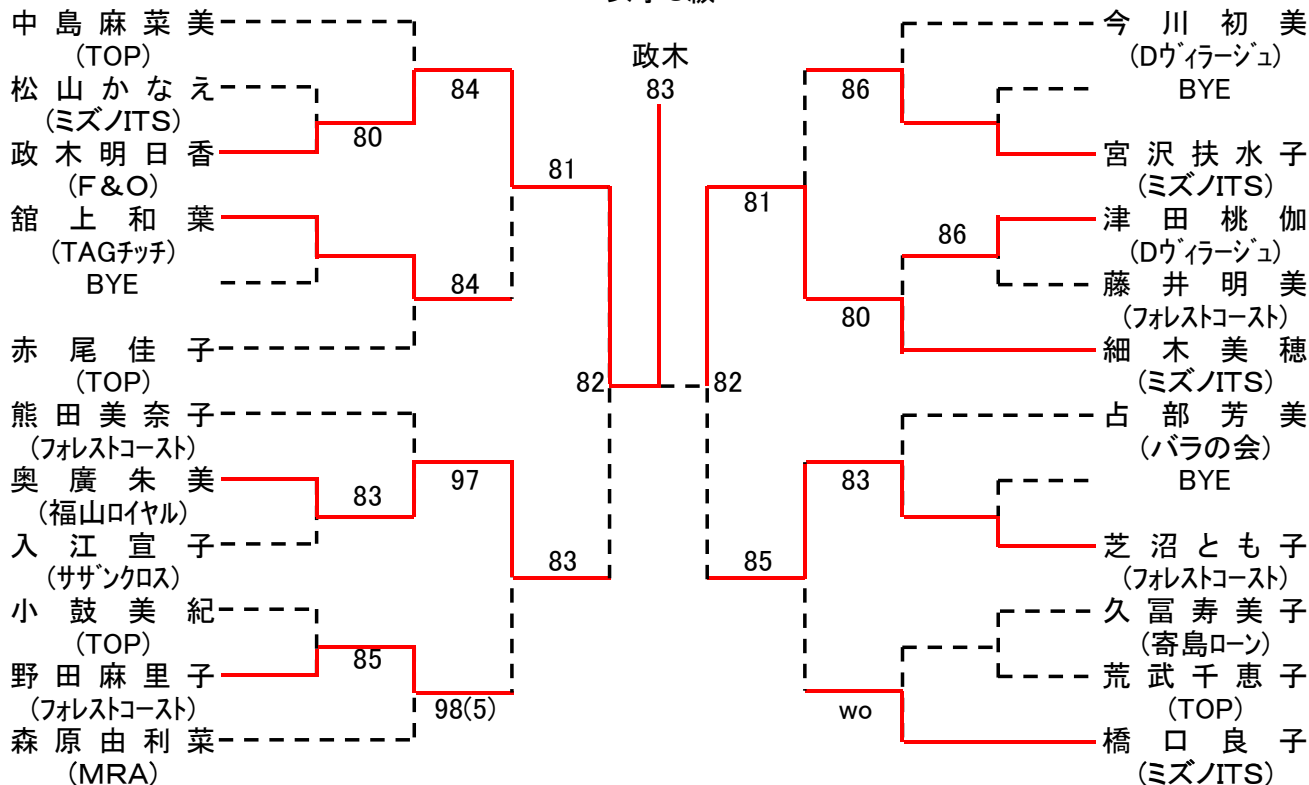

シード: ①中島、②橋口、③熊田・細木

第30回 福山市議会議長杯シングルステニス大会
女子B級

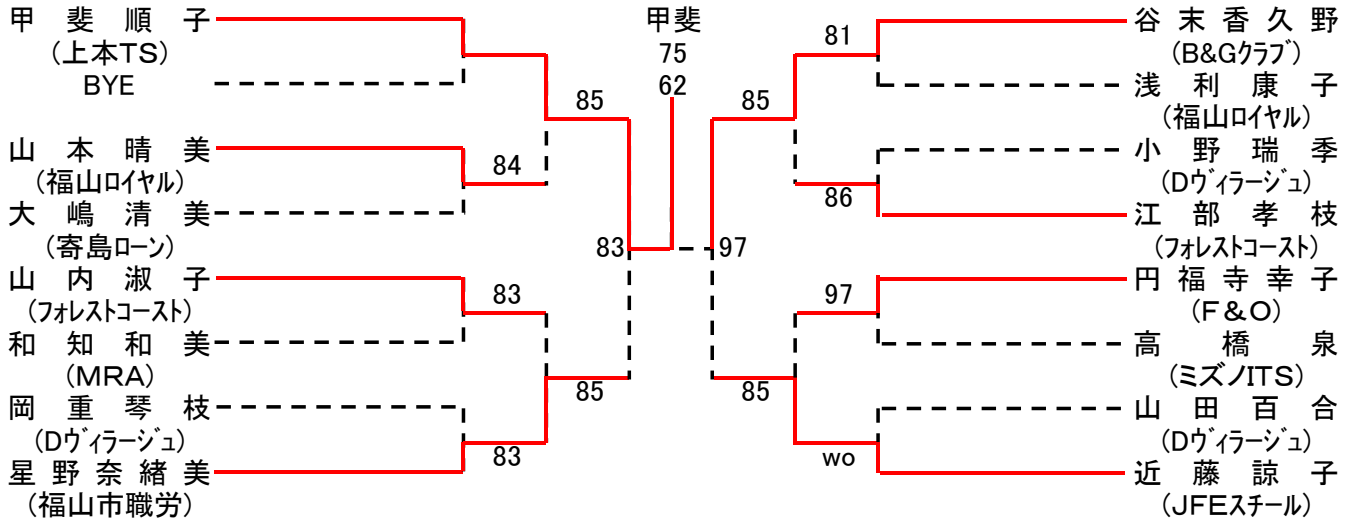

第30回 福山市議会議長杯シングルステニス大会
女子D級

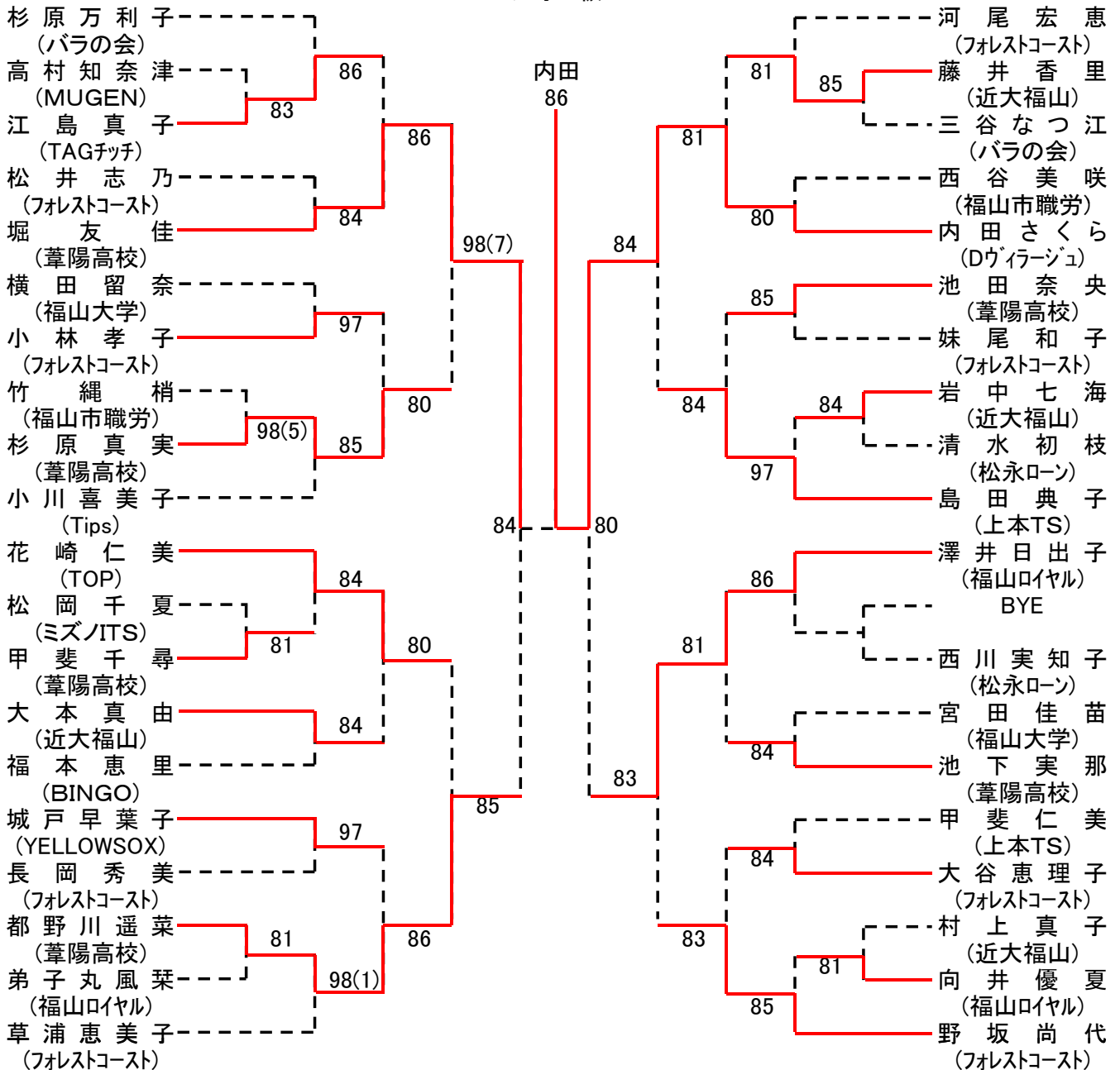

第6回福山ミックスダブルステニス大会

【期日:平成26年3月2日】

I 部

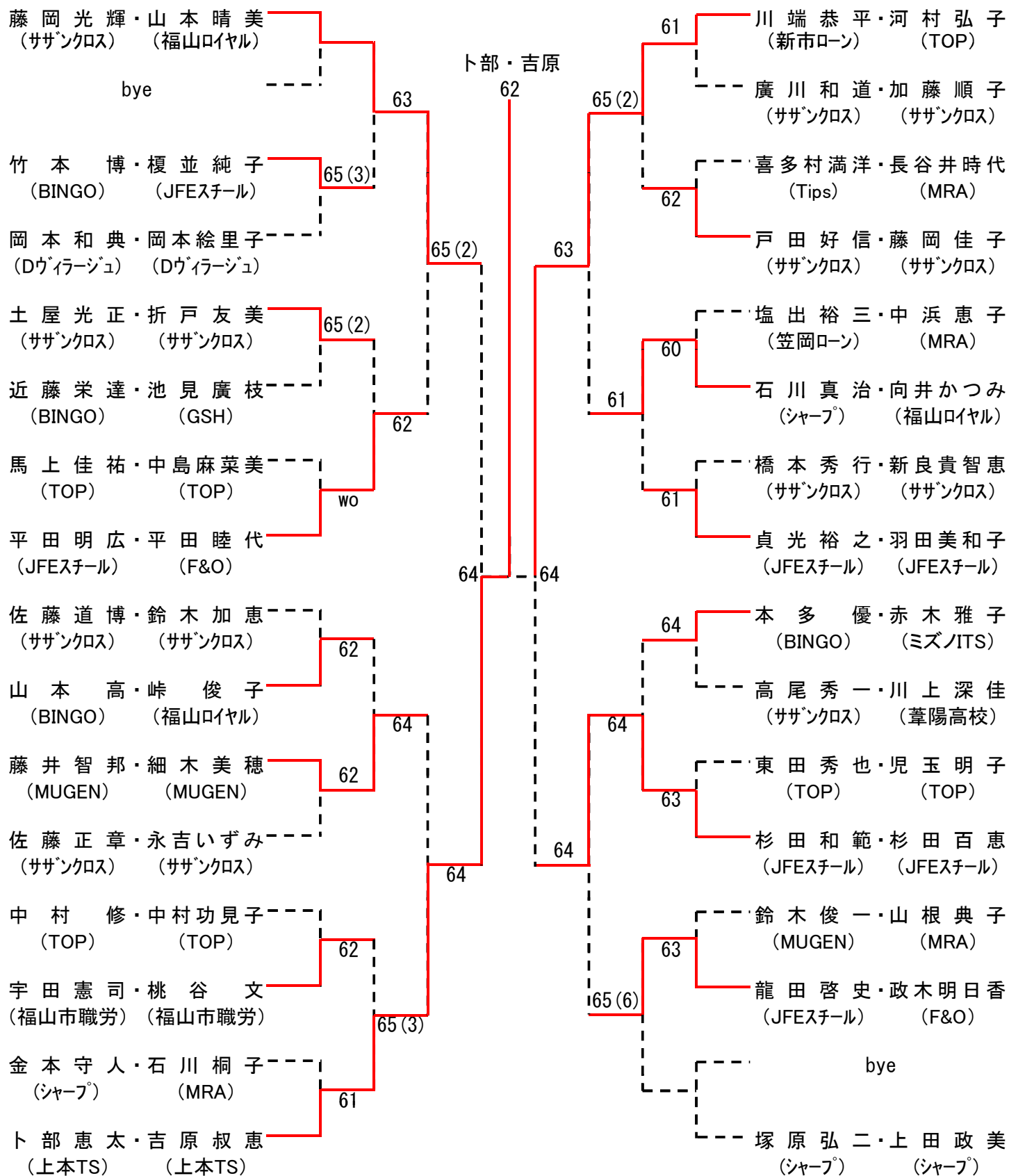

第6回福山ミックスダブルステニス大会
II部

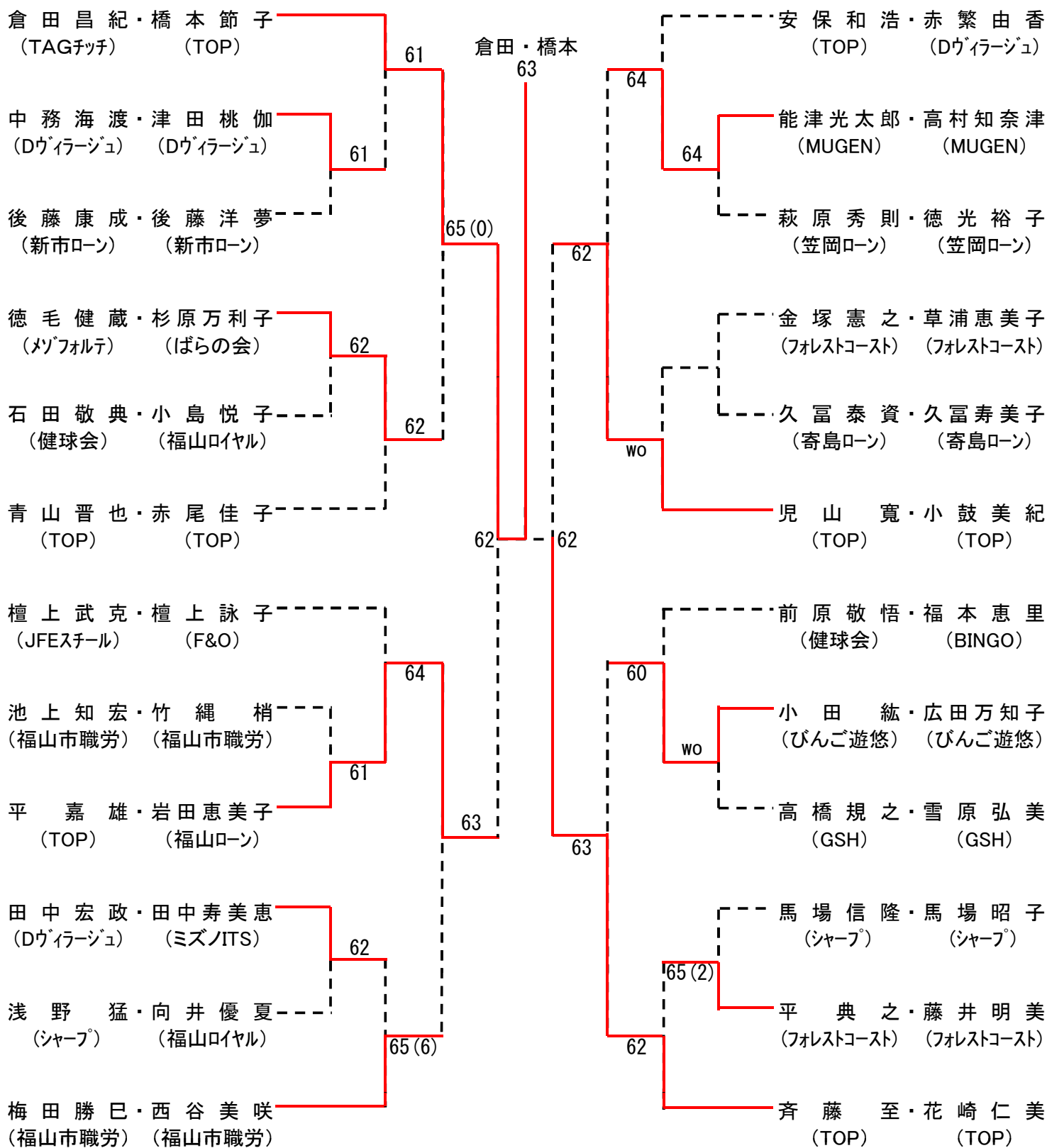

第30回 福山市議会議長杯ダブルステニス大会

男子A級

【期日:平成26年5月11日・18日】

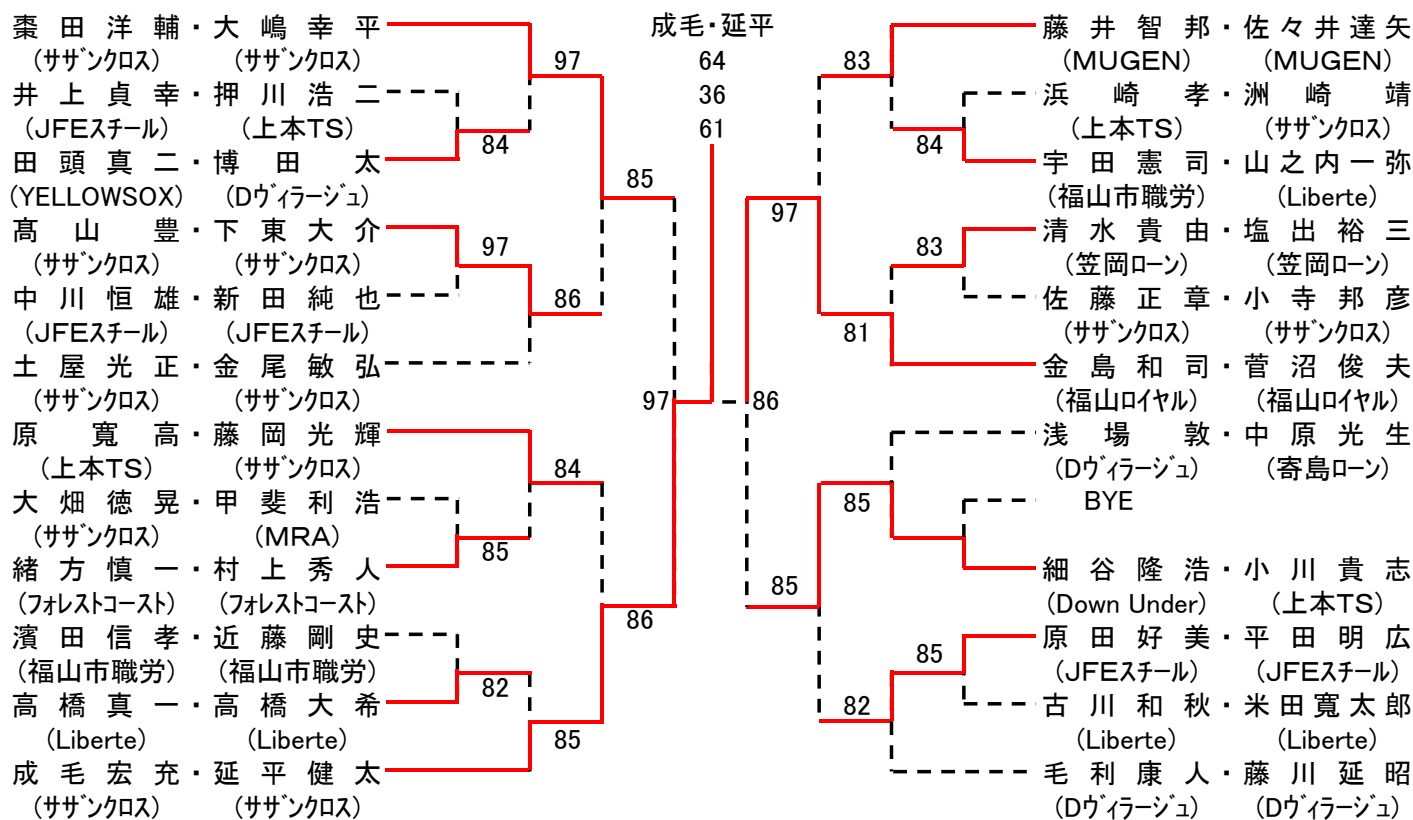

シード:①秦田・大嶋、②毛利・藤川、③原・藤岡、④金島・菅沼、⑤成毛・延平、⑥藤井・佐々井、土屋・金尾、⑧浅場・中原

第30回 福山市議会議長杯ダブルステニス大会

女子A級

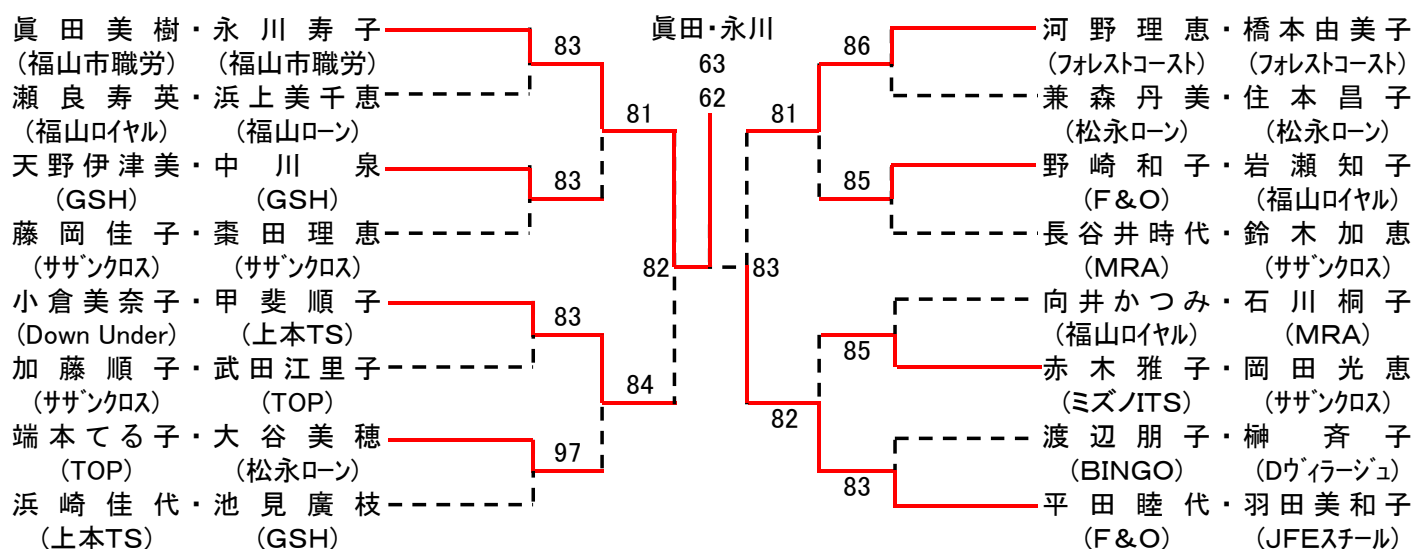

シード:①眞田・永川、②平田・羽田、③長谷井・鈴木、④小倉・甲斐

第30回 福山市議会議長杯ダブルステニス大会

男子B級

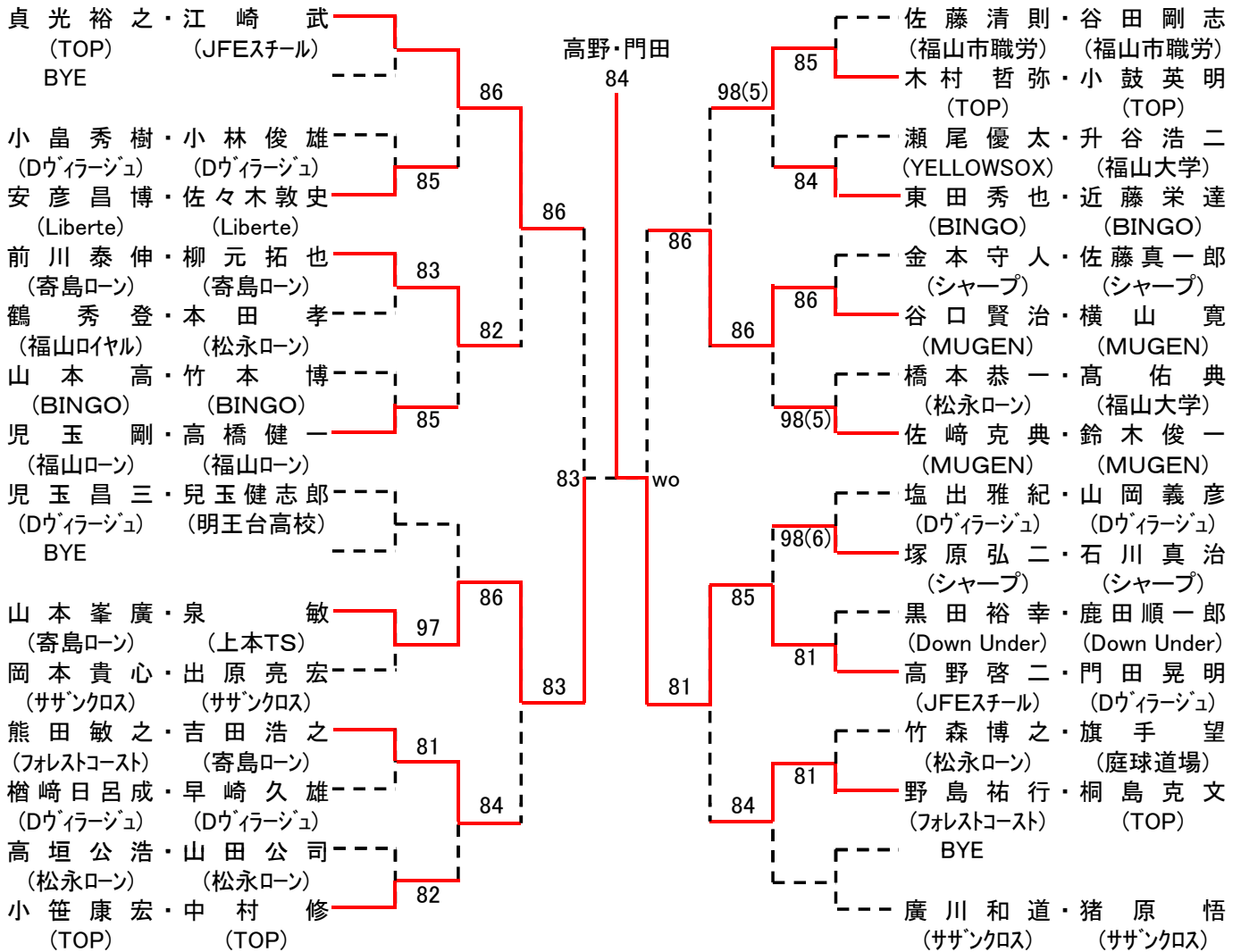

第30回 福山市議会議長杯ダブルステニス大会

女子B級

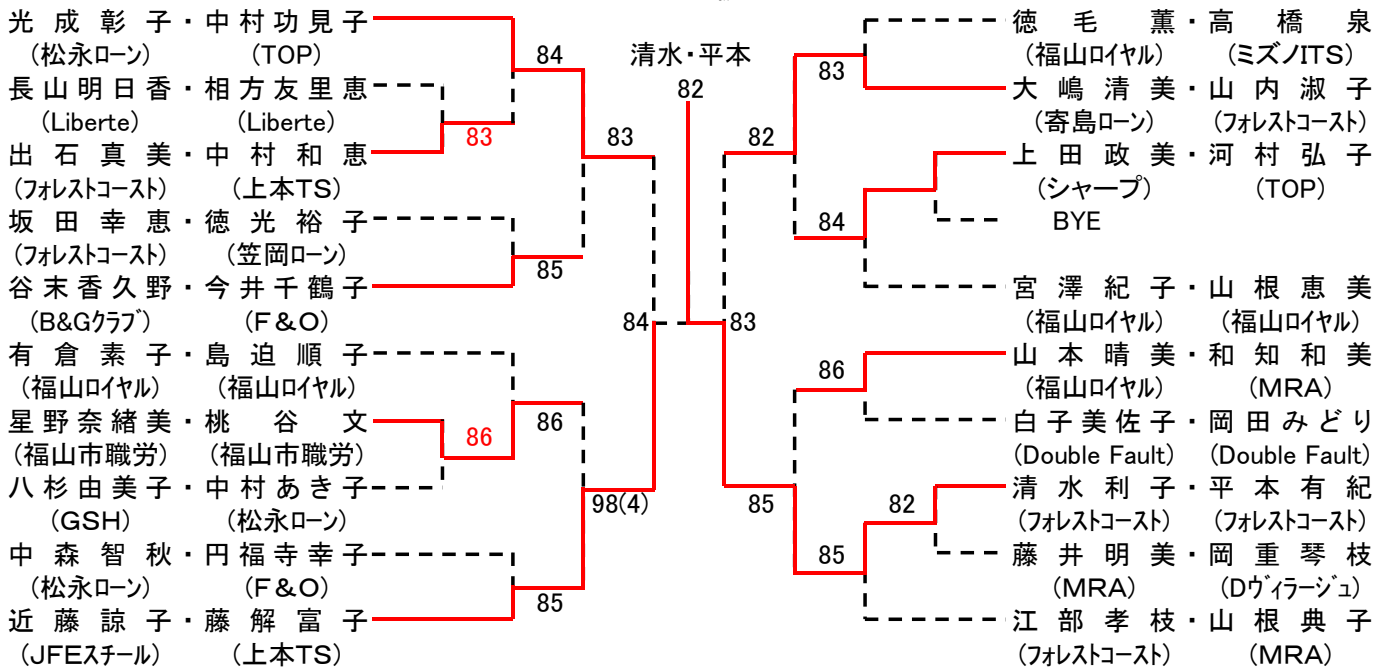

第30回 福山市議会議長杯ダブルステニス大会
男子C級

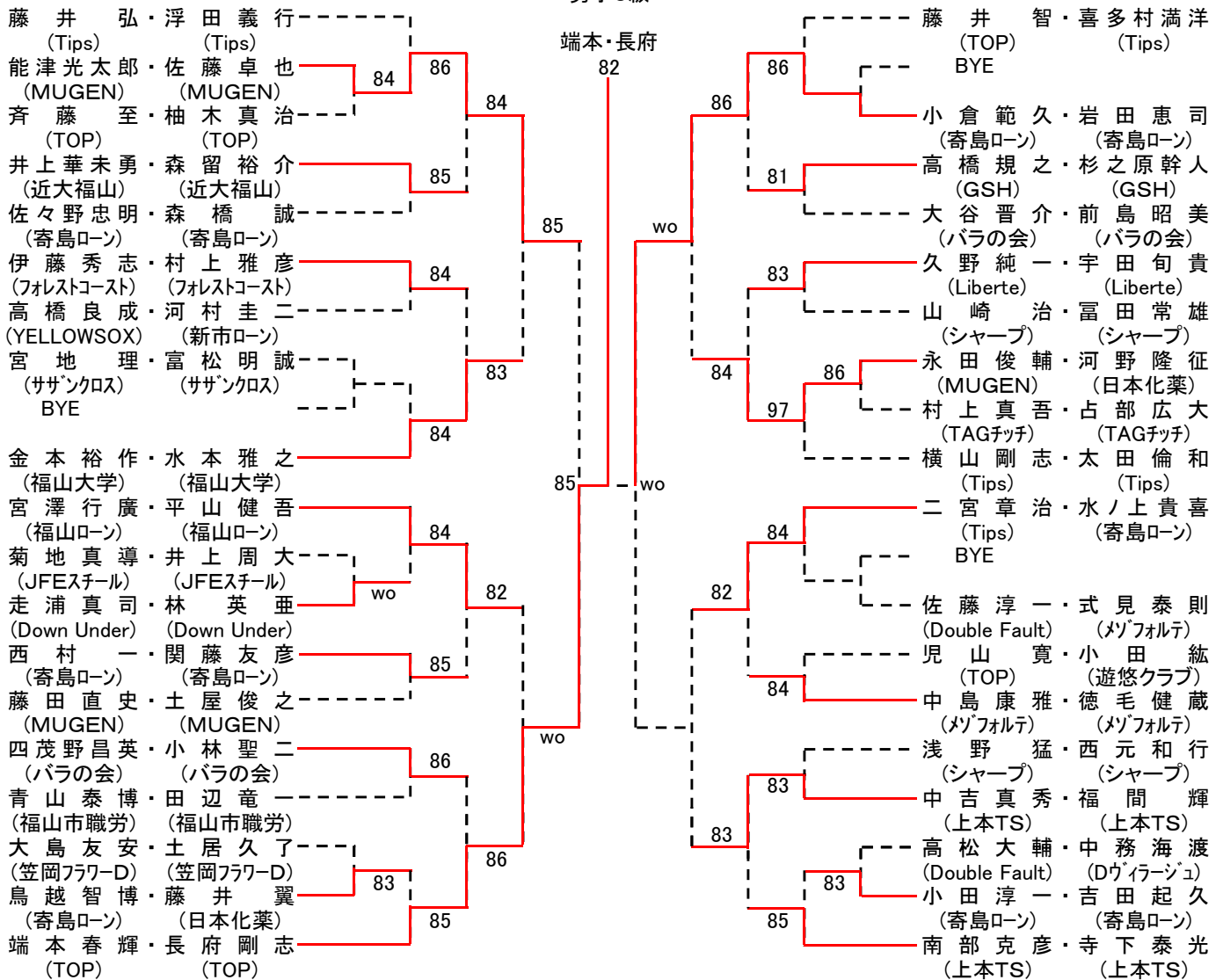

シード:①藤井・浮田、②南部・寺下、③宮澤・平山、④横山・太田、⑤端本・長府、⑥藤井・喜多村、
⑦金本・水本、⑧二宮・水ノ上、⑨伊藤・村上、⑩中島・徳毛、⑪四茂野・小林、⑫大谷・前島、⑬藤田・土屋

第30回 福山市議会議長杯ダブルステニス大会
女子C級

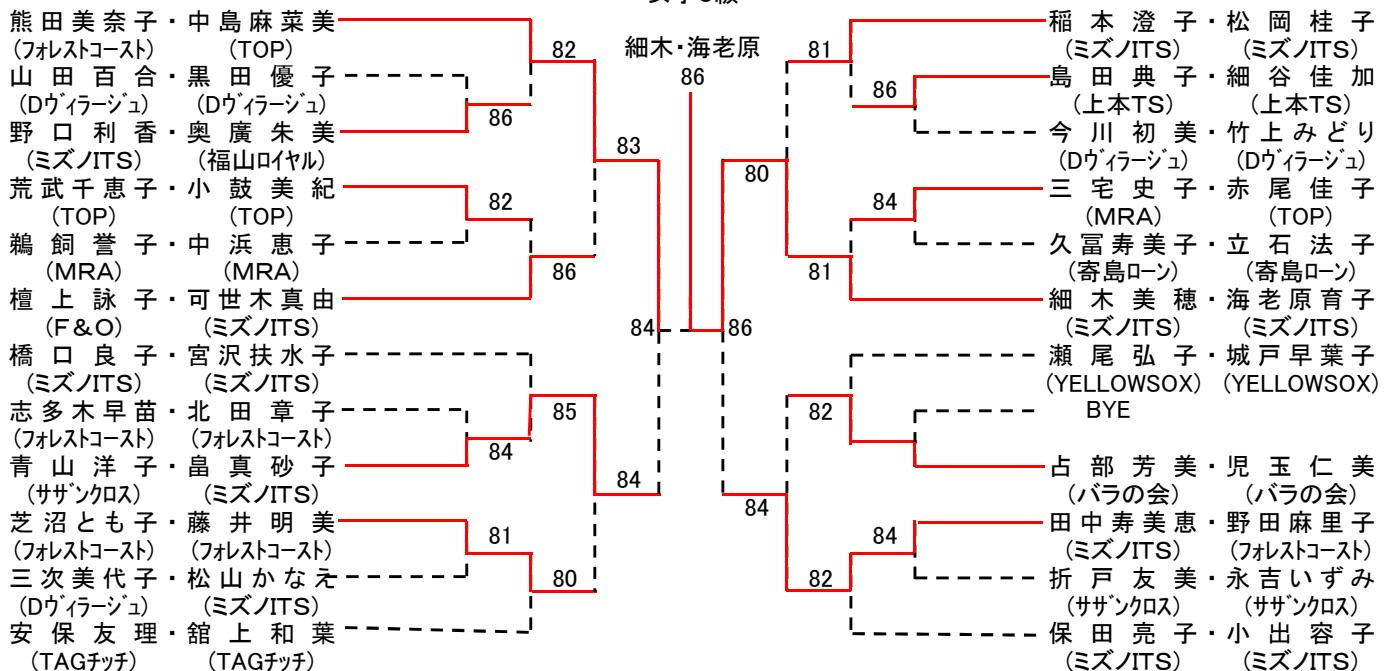

シード:①熊田・中島、②保田・小出、③橋口・宮沢、④細木・海老原、⑤稲本・松岡、⑥安保・館上、⑦檀上・可世木

第30回 福山市議会議長杯ダブルステニス大会

男子D級

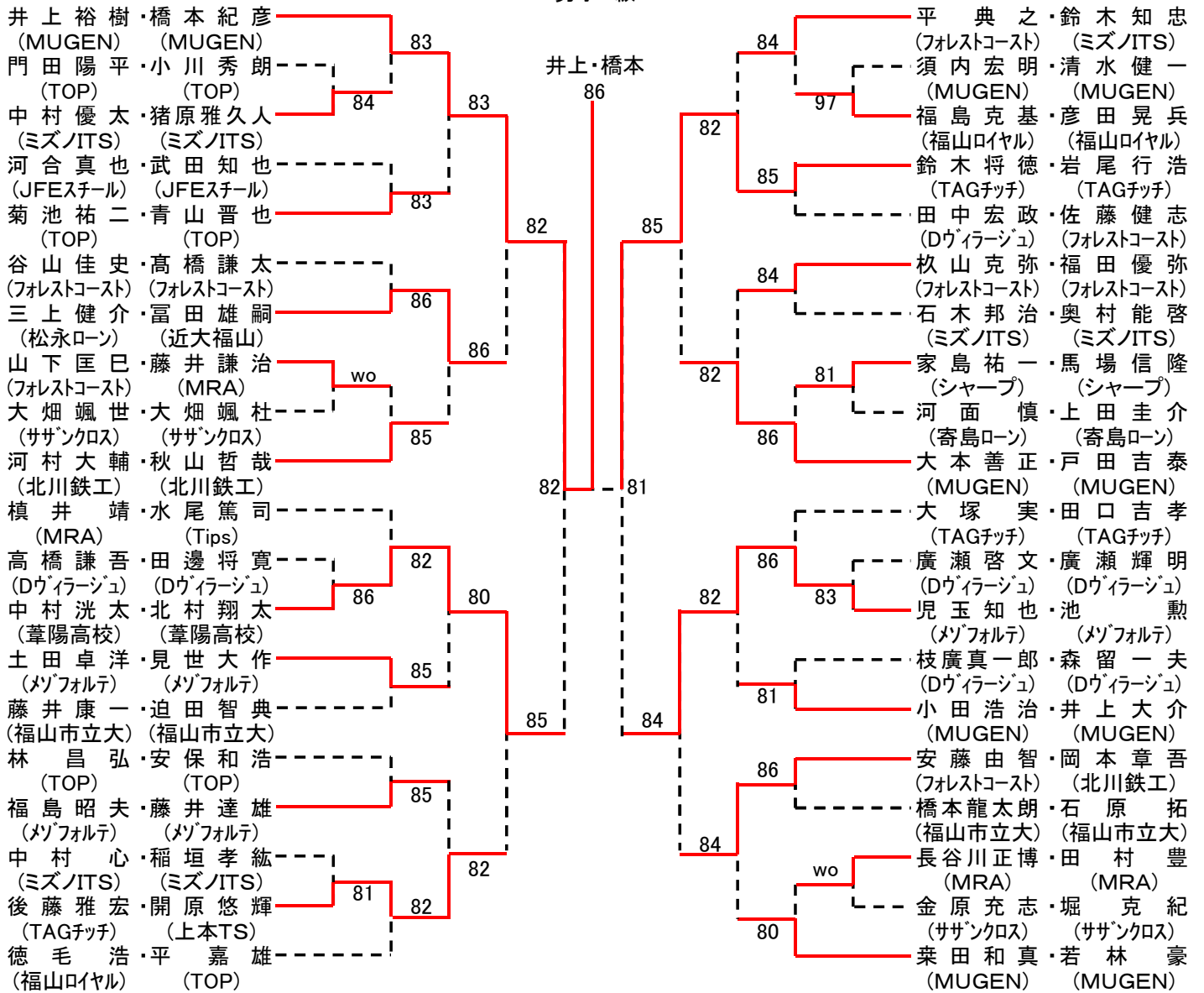

シード: ①井上・橋本、栗田・若林、③大本・戸田、④槇井・水尾、徳毛・平、平・鈴木、河村・秋山、大塚・田口
 ⑨谷山・高橋、小田・井上、林・安保、⑫田中・佐藤

第30回 福山市議会議長杯ダブルステニス大会

女子D級

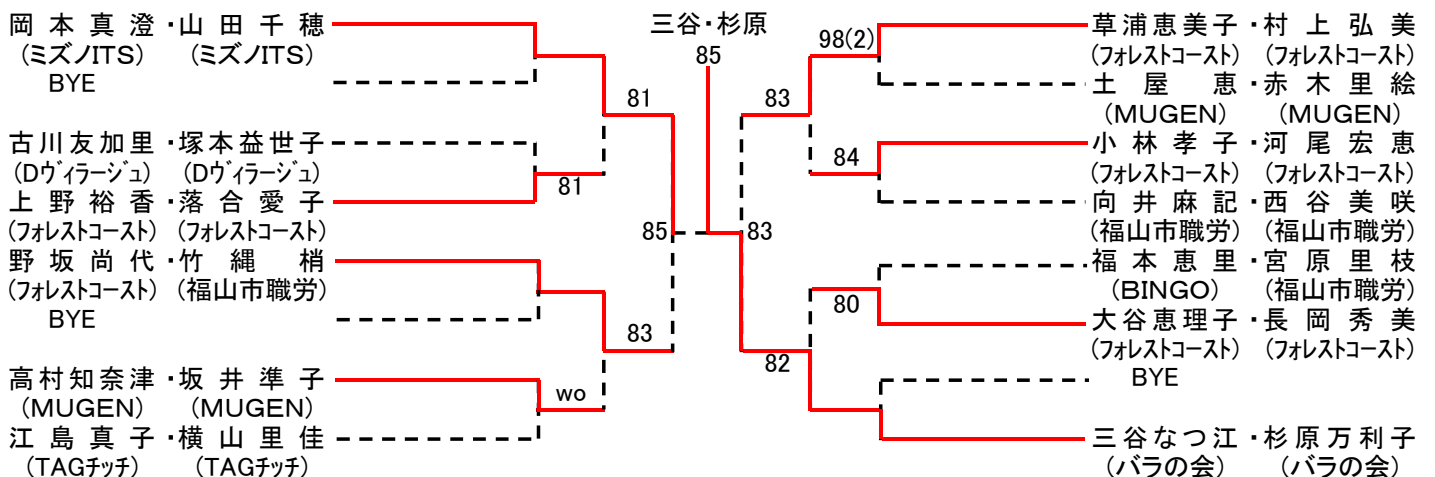

シード: ①岡本・山田、②三谷・杉原、野坂・竹縄、向井・西谷

第3回 鞆の浦ベテランオープンテニス大会

【期日：平成26年6月20日・21日・22日】

【 男子45才 シングルス 】

シード順位	登録番号	氏名	所属
1	1	G01311 松石 和典	MRAテニスプランニング
		BYE	
2		G19183 佐藤 正章	サザンクロステニスセンター
3		G18404 茨木 亮二	神足テニスクラブ
4	4	G18805 村兼 隆寛	Hankees
		BYE	
5		爾摩 光洋	福山市職労硬式テニス部
6		野島 祐行	フォレストコースト
7		G15393 松堂 高士	近衛フレッシュアス
8		熊田 敏之	フォレストコースト
		BYE	
9	3	G14768 青山 裕	J' sons
10		浜崎 孝	上本テニススクール
11		G19422 金尾 敏弘	サザンクロステニスセンター
		BYE	
12	2	G04852 三代 直彦	Classy

松石 和典	21RET	松石 和典
茨木 亮二 84		松石 和典
村兼 隆寛 82		松石 和典
野島 祐行 81		松石 和典
熊田 敏之 83		松石 和典
青山 裕 80		松石 和典
金尾 敏弘 81		松石 和典
三代 直彦 80		松石 和典
三代 直彦 84		松石 和典
三代 直彦 84		松石 和典

【 男子50才 シングルス 】

シード順位	登録番号	氏名	所属
1	1	G04061 土屋 光正	サザンクロステニスセンター
		BYE	
2		佐藤 清則	福山市職労硬式テニス部
3		G18075 藤井 康司	JFEスチール
4		中村 修	TOPテニスクラブ
		BYE	
		BYE	
5	2	G16734 薮田 恵士	KPI

土屋 光正 82	藤井 康司 82	土屋 光正
中村 修		薮田 恵士
薮田 恵士 81		薮田 恵士
薮田 恵士 84		薮田 恵士

第3回 鞆の浦ベテランオープンテニス大会 【 男子55才 シングルス 】

シード順位	登録番号	氏名	所属				
1	1	G04509 東原 篤	イーストフィールド		東原 篤		
2		G15846 小笠原 一也	海上自衛隊呉		80	東原 篤	
3		G14875 三次 浩平	歌浦テニスクラブ		三次 浩平	80	
4		檜崎 日呂成	デュウヴァイラージュ		83		東原 篤
5	3	G06582 中川 勝範	金曜塾		中川 勝範		84
6		G20493 藤井 多喜雄	デルタ工業テニスクラブ		86	中川 勝範	
7		橋本 秀行	サザンクロステニスセンター		島井 充	86	
8		G19219 島井 充	ZERO		80		東原 篤
9		G10551 原田 好美	JFEスチール		原田 好美		85
10		G17385 下川 寿春	サンデーテニスクラブ		84	原田 好美	
11		近藤 栄達	健球会		山崎 実	82	
12	4	G18817 山崎 実	チームT・K		80		上本 徳治
13		荒井 藤男	歌浦テニスクラブ		富永 知	WO	
14		富永 知	福山ロイヤルテニスクラブ		86	上本 徳治	
15		寄谷 純治	HPGテニスクラブ		上本 徳治	83	
16	2	G01494 上本 徳治	上本テニススクール		82		

【 男子60才 シングルス 】

シード順位	登録番号	氏名	所属				
1	1	G19683 平岡 一高	東温市テニス協会		BYE		
2		G20616 若林 庄司	三菱電機・丸亀		若林 庄司	WO	
3		G19978 山名 邦夫	グリーンストーンヒルズ		80		中川 恒雄
4	4	G05434 中川 恒雄	JFEスチール		BYE		85
					BYE		
					中川 恒雄	80	
5		G16166 八田 能直	S.I.C-DA・DA・T・S				中川 恒雄
6		G19376 小原 周介	ミズキ		BYE		86
					BYE		
					小原 周介	97	
7	3	G13585 橋本 富夫	TOPテニスクラブ				宮下 恒郎
8		G19609 檜原 静人	瀬戸スポーツクラブ				83
					BYE		
					BYE		
					宮下 恒郎	80	
9	2	G01455 宮下 恒郎	新座ローンテニスクラブ				

第3回 鞆の浦ベテランオープンテニス大会

【 男子65才 シングルス 】

シード順位	登録番号	氏名	所属
1	1	G01517 阿部 欽亮	サンランドロイヤルテニスクラブ
		BYE	
2		G20323 竹本 義昭	ミズキ
3		G01356 大野 光雄	岡山ローンテニスクラブ
4	3	G17683 渡辺 邦昭	TOPテニスクラブ
5		G20708 福井 喜義	熊野ローンテニスクラブ
6		G18220 坂田 弘美	丸亀インドアテニスクラブ
7		G12986 児玉 剛	福山ローンテニスクラブ
8		G17691 田中 和男	ちーむB
9		G20438 水木 章	ミズキ
10		清水 一信	グリーンストーンヒルズ
11	4	G18104 山口 建暉	熊野ローンテニスクラブ
12		G16717 難波 等	石川テニスクラブ
13		G14460 檀之上 博行	グリーンストーンヒルズ
		BYE	
14	2	G00993 吉田 整司	屋島テニスクラブ

阿部 欽亮	85	阿部 欽亮
大野 光雄	83	阿部 欽亮
渡辺 邦昭	80	阿部 欽亮
渡辺 邦昭	52RET	阿部 欽亮
児玉 剛	81	阿部 欽亮
田中 和男	83	阿部 欽亮
田中 和男	84	阿部 欽亮
山口 建暉	80	阿部 欽亮
檀之上 博行	81	阿部 欽亮
吉田 整司	84	阿部 欽亮

【 男子70才 シングルス 】

シード順位	登録番号	氏名	所属
1	1	G17229 清水 正紀	朝露会
		BYE	
2		G11304 奥村 光弘	松永ローンテニスクラブ
3		G20539 永島 利夫	UMEZU.T.T
4		福島 昭夫	メゾフォルテ
5		G14295 川崎 辰朗	宇品シーサイドT.C
		BYE	
6	2	G05449 三井 寿人	グリーンストーンヒルズ

清水 正紀	81	清水 正紀
奥村 光弘	84	清水 正紀
福島 昭夫	84	清水 正紀
三井 寿人	83	清水 正紀

第3回 韮の浦ベテランオープンテニス大会

【 女子45才以上シングルス 】

シード順位	登録番号	氏名	所属
1	1	1	L06389 河 辺 美 枝 巧庭球塾
2			BYE
3	2	L06312 白 神 圭 子 イーストフィールド	
4	3	L07895 林 由 佳 子 徳島ローンテニスクラブ	
5	4	L10256 上 村 美 智 子 らけつとらんど あみ	
6	5	L12476 赤 木 雅 子 グリーンストーンヒルズ	
7	6	L11421 高 橋 美 樹 S.I.C-KYOTO	
8	7	2	L07928 眞 田 美 樹 福山市職労硬式テニス部

【 女子50才以上シングルス 】

シード順位	登録番号	氏名	所属
1	1	1	L09509 旗 田 道 子 カーテングリーンテニスクラブ
2			BYE
3	2	L04504 永 川 寿 子 福山市職労硬式テニス部	
4	3	L09279 堀 真 由 美 松枝塾	
5	4	L07378 高 橋 慈 子 らけつとらんど あみ	
6			BYE
7			BYE
8	5	2	L10360 日 高 恵 トップラン

【 女子55才以上シングルス 】 リーグ戦

	登録番号	氏名	所属	多胡 玲子	加藤 純子	上野 恭子	勝 敗	順 位
1	L00846	多 胡 玲 子	らけつとらんど あみ		81	86	2-0	1
2	L10966	加 藤 純 子	チェリーテニスクラブ	18		85	1-1	2
3	L08177	上 野 恭 子	T.Volcano	68	58		0-2	3

小学生男子シングルスAブロック

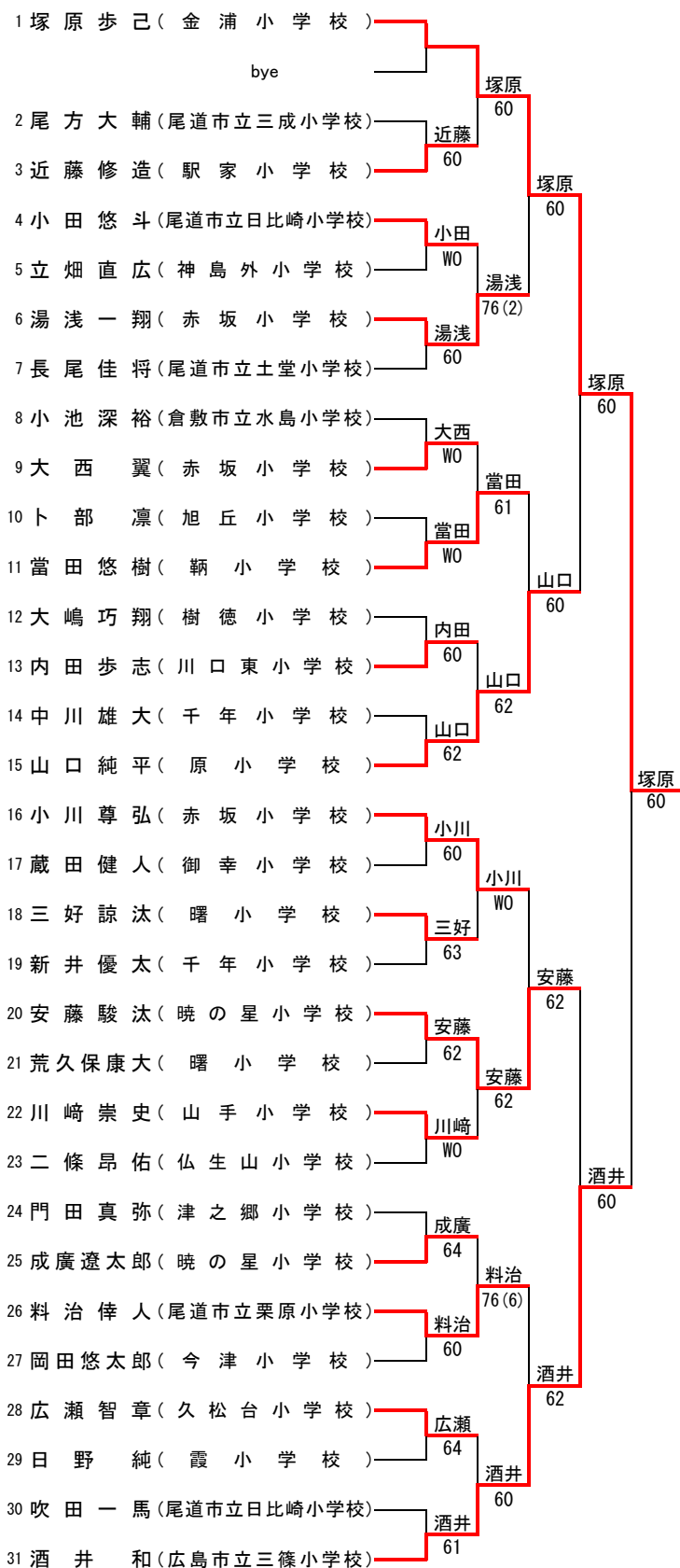

小学生男子シングルスBブロック

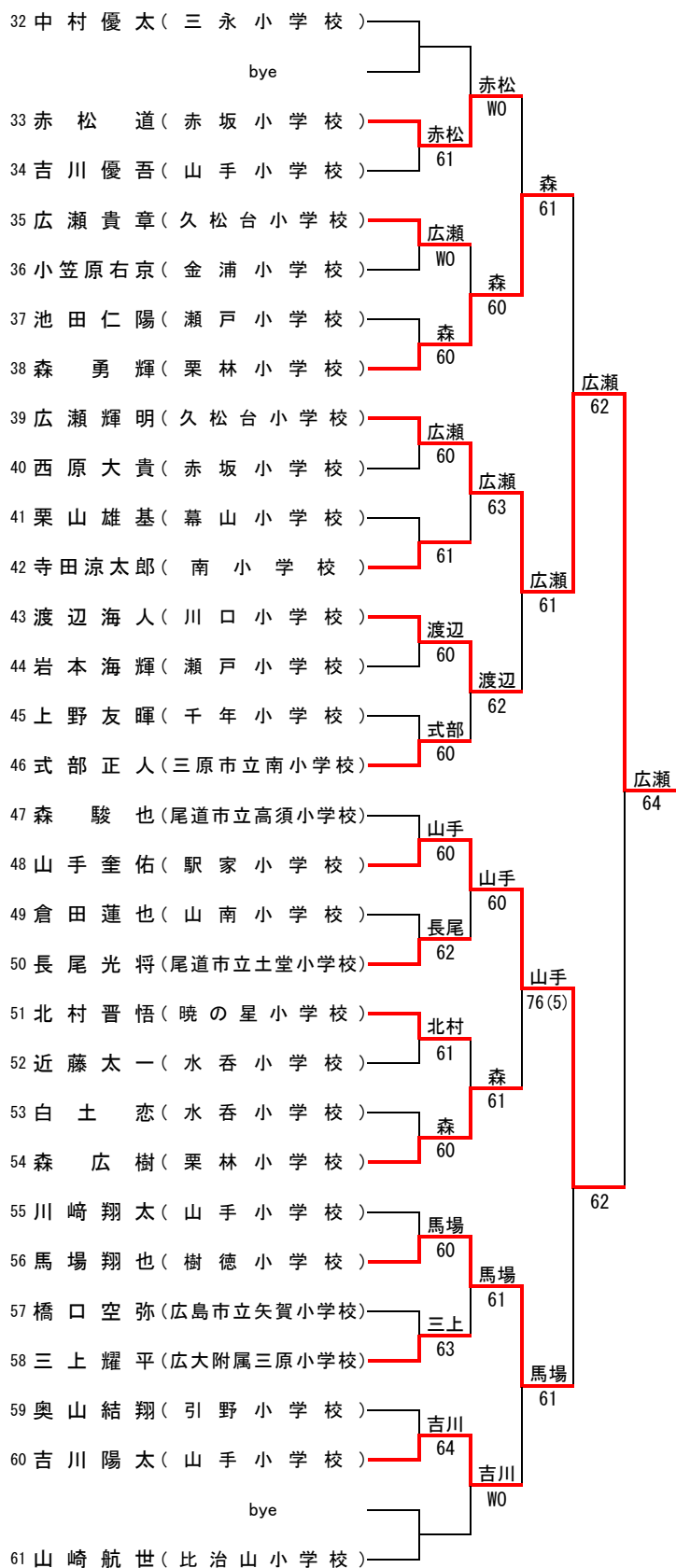

小学生女子シングルスAブロック

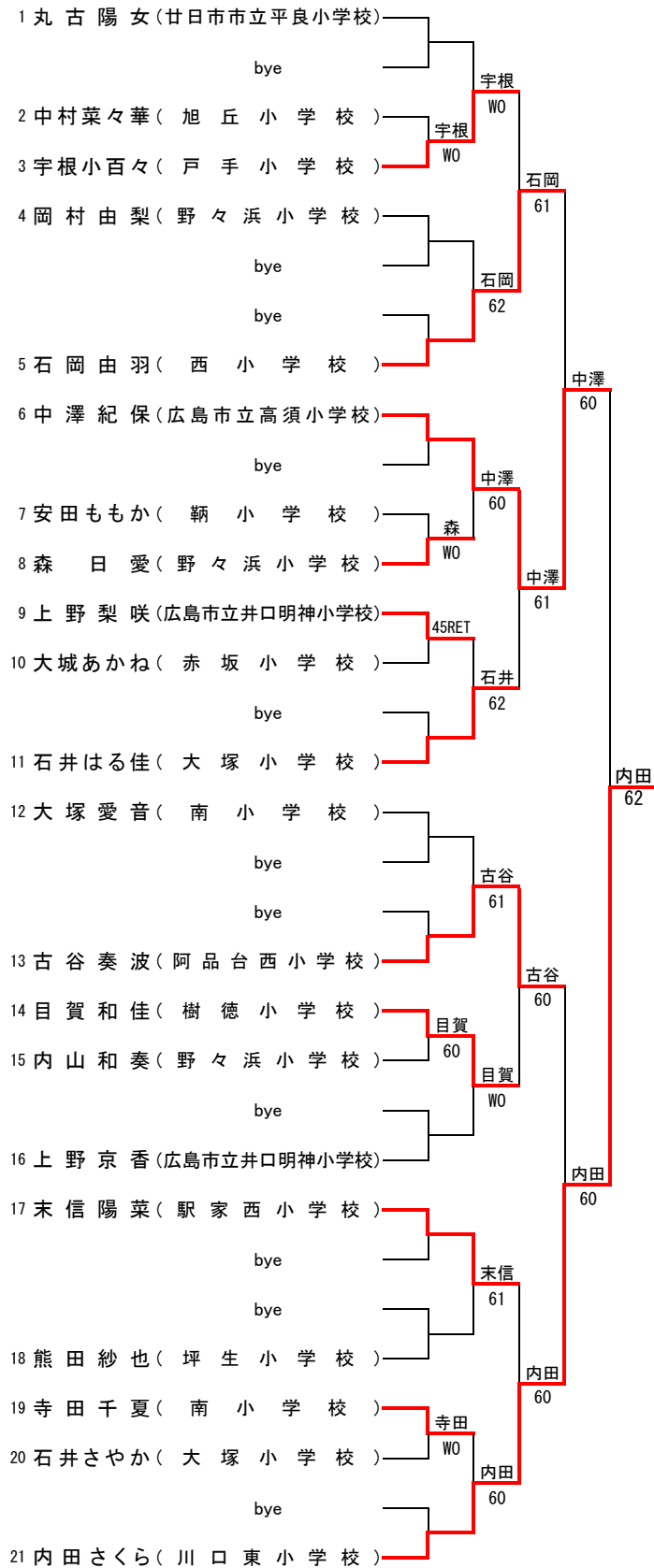

小学生女子シングルスBブロック

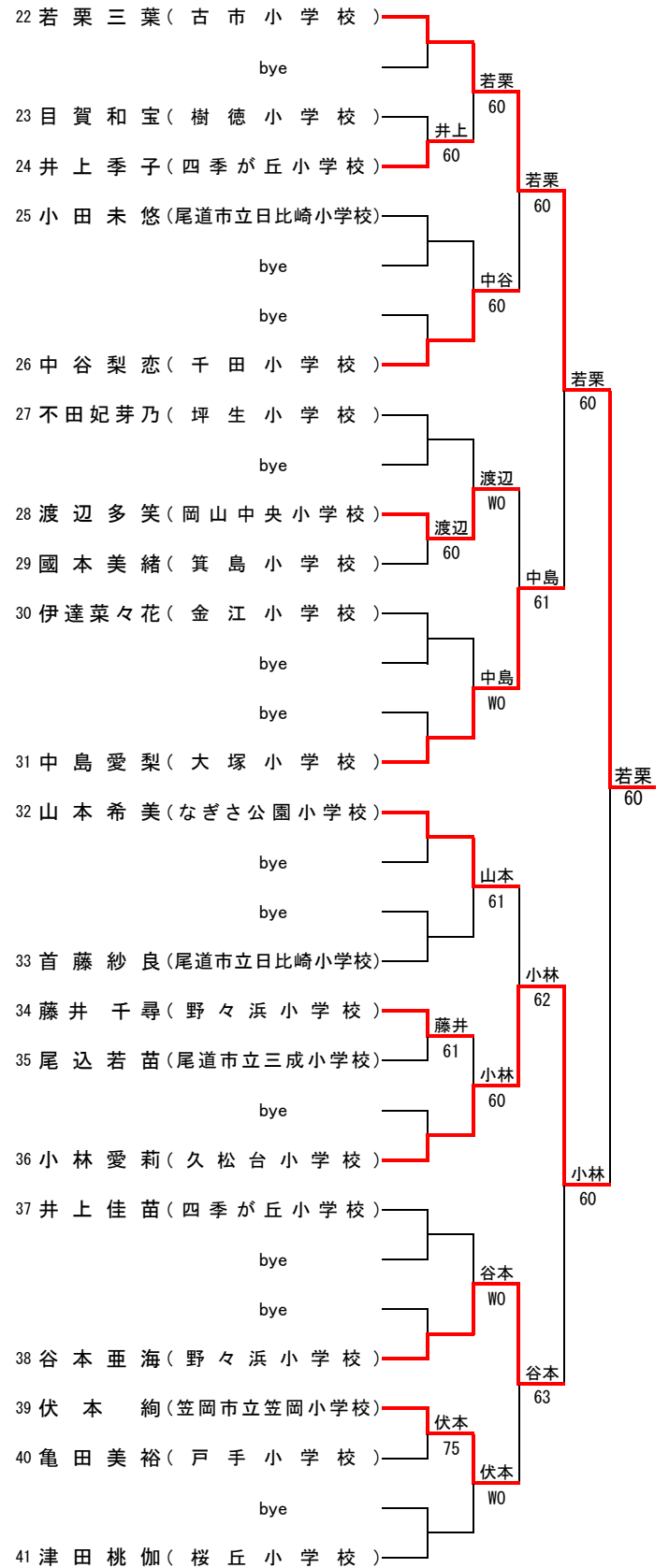

中学生男子シングルスAブロック

中学生男子シングルスBブロック

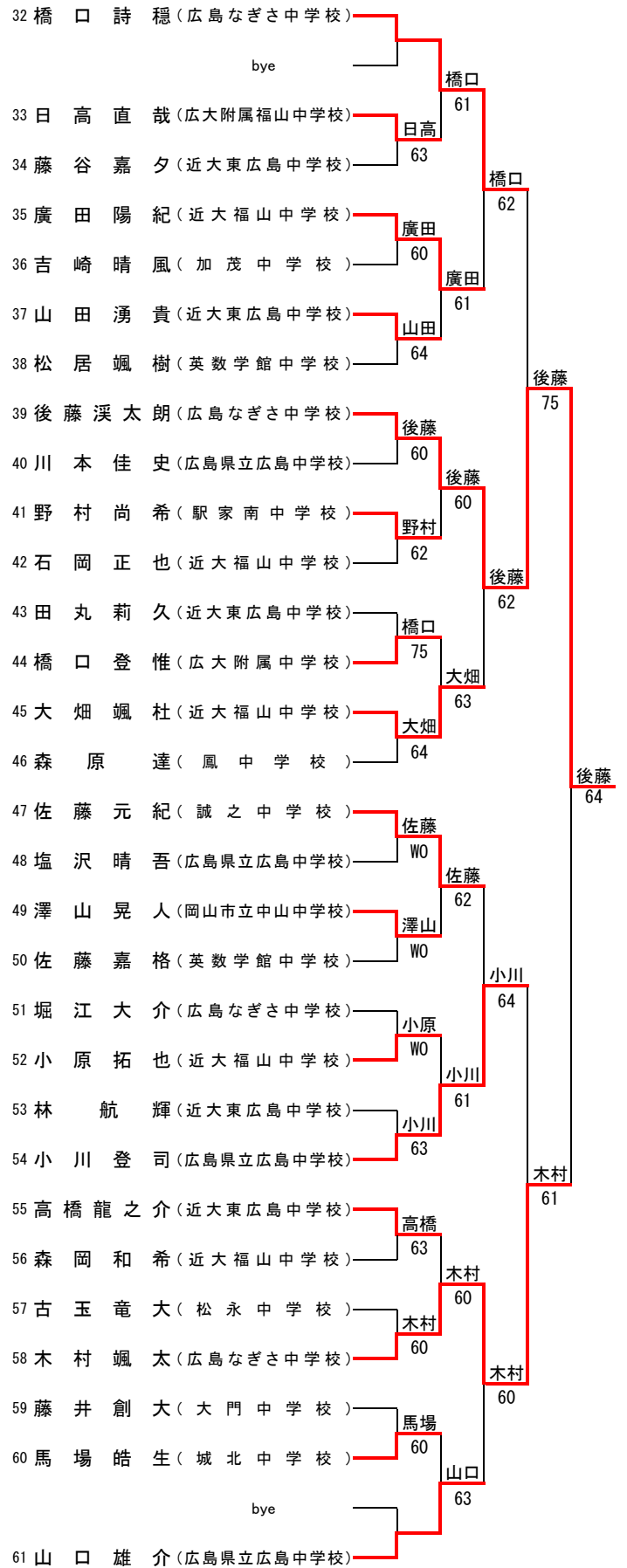
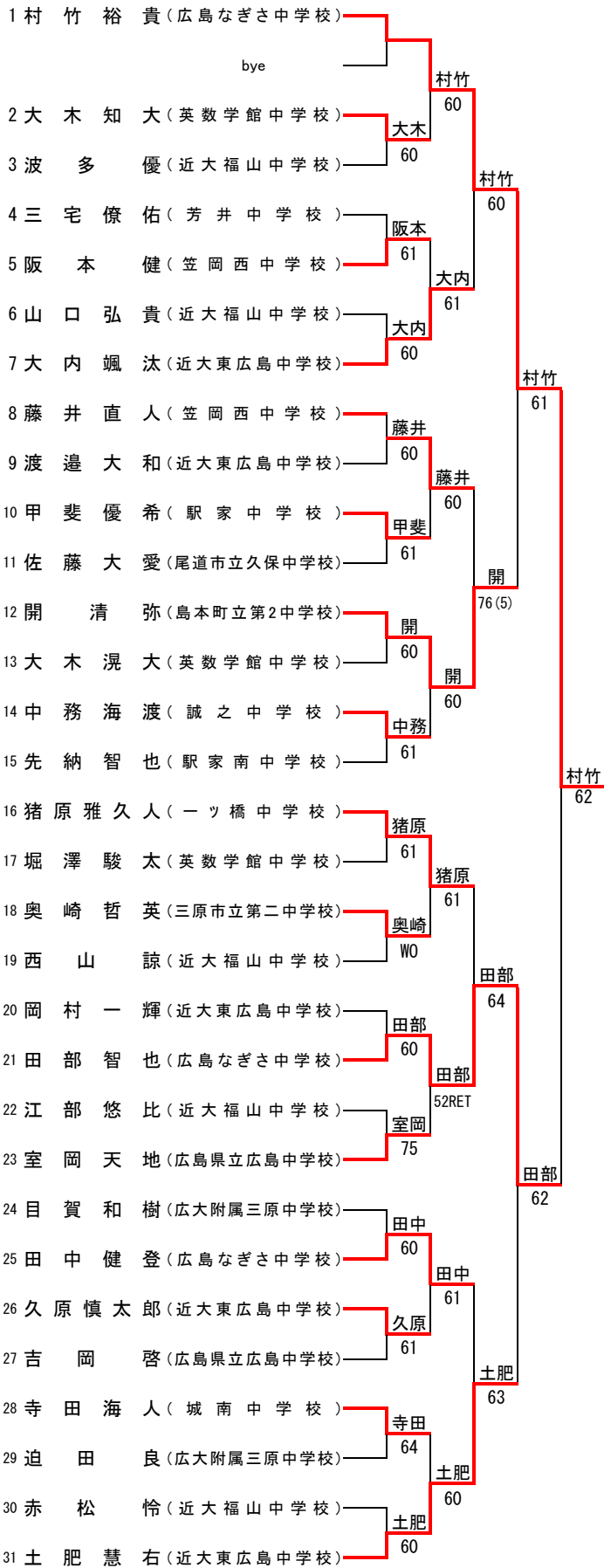

中学生女子シングルス

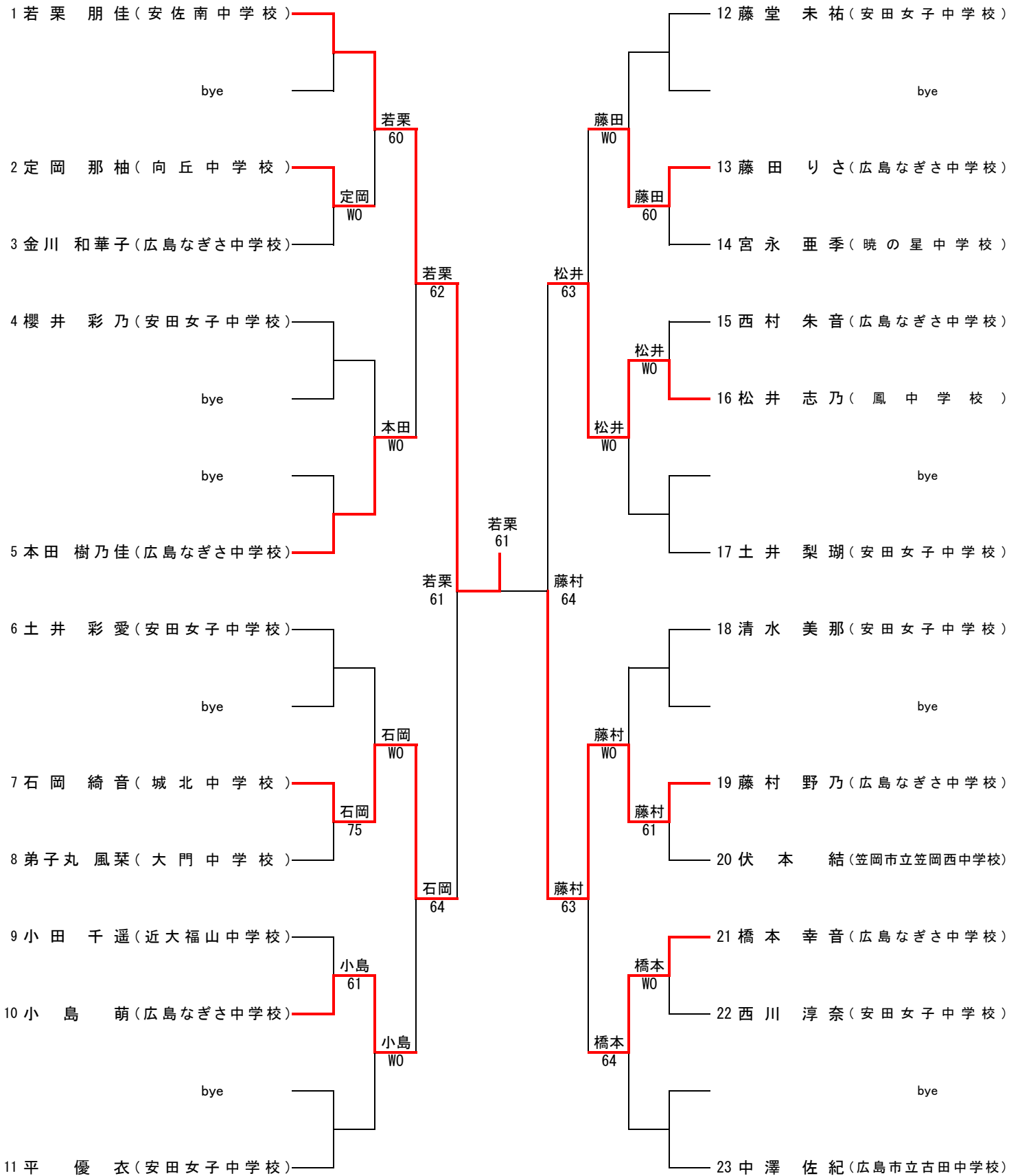

高校生男子シングルスAブロック

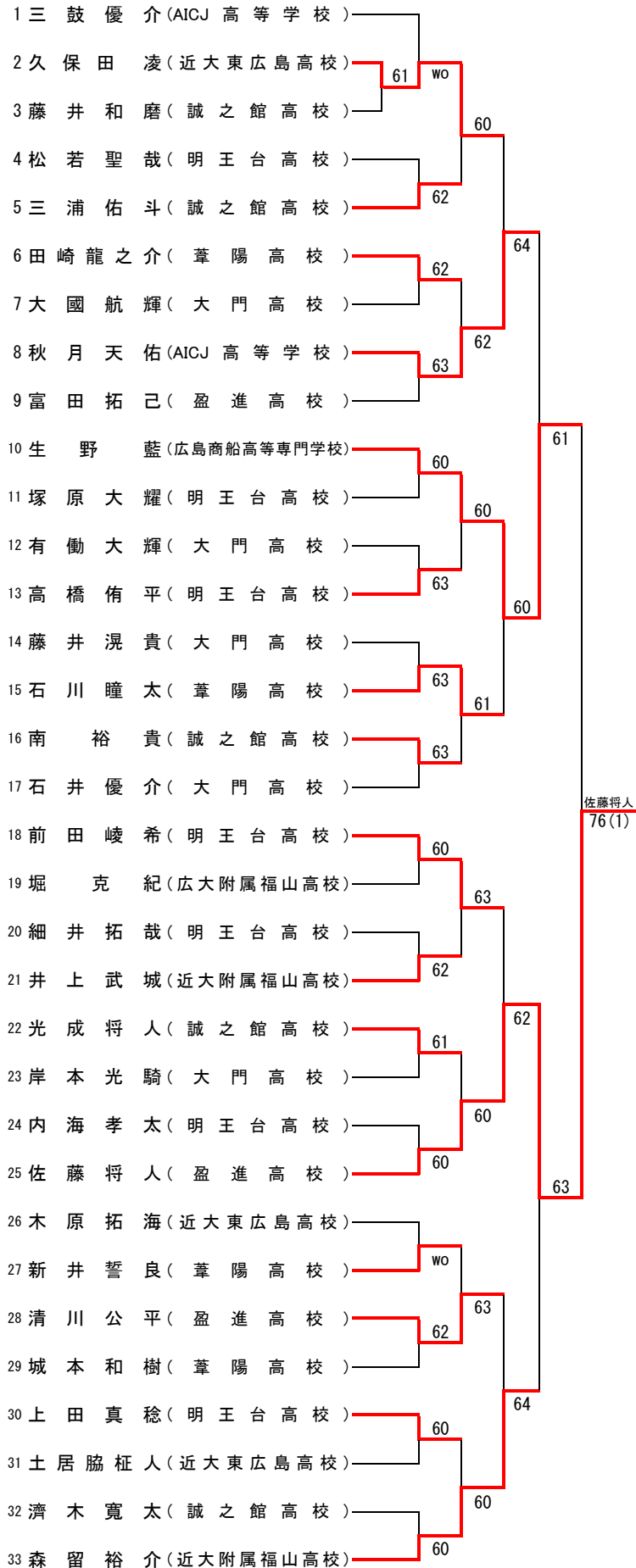

高校生男子シングルスBブロック

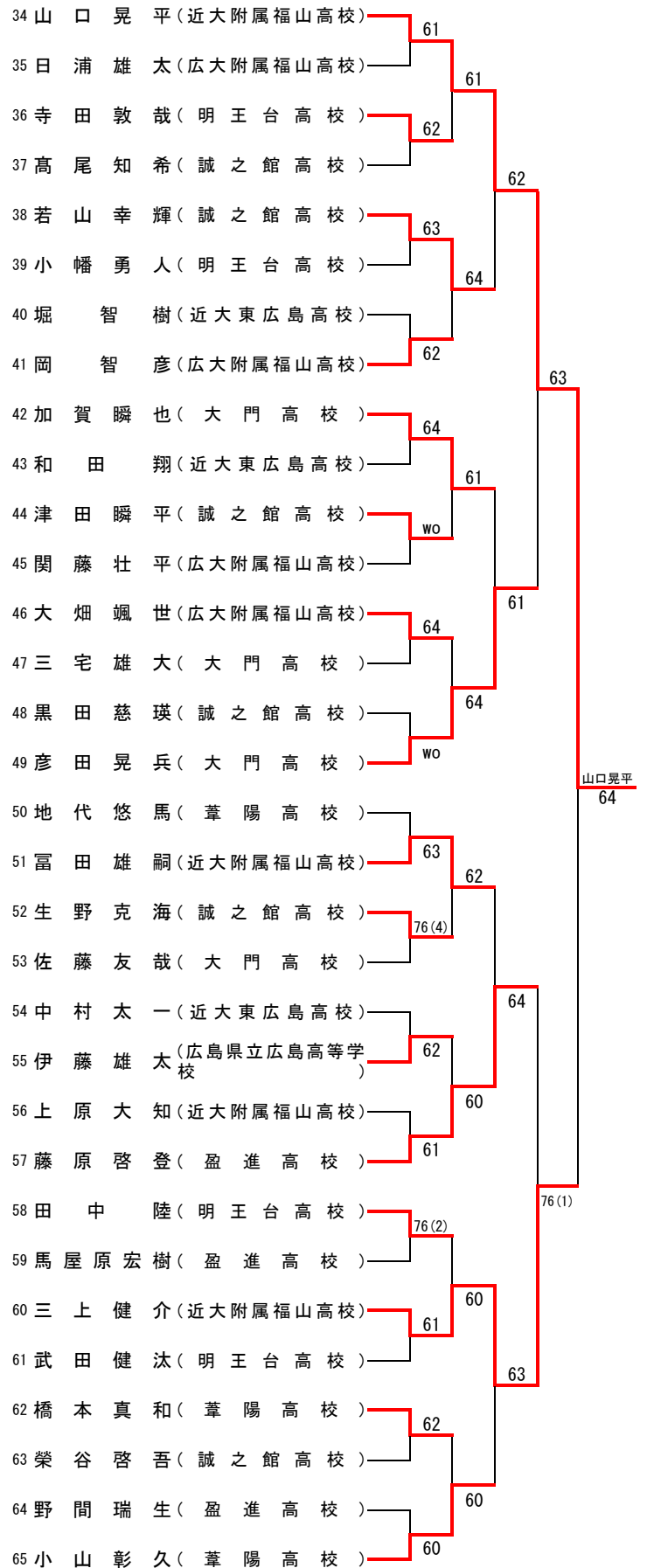

高校生男子シングルスCブロック

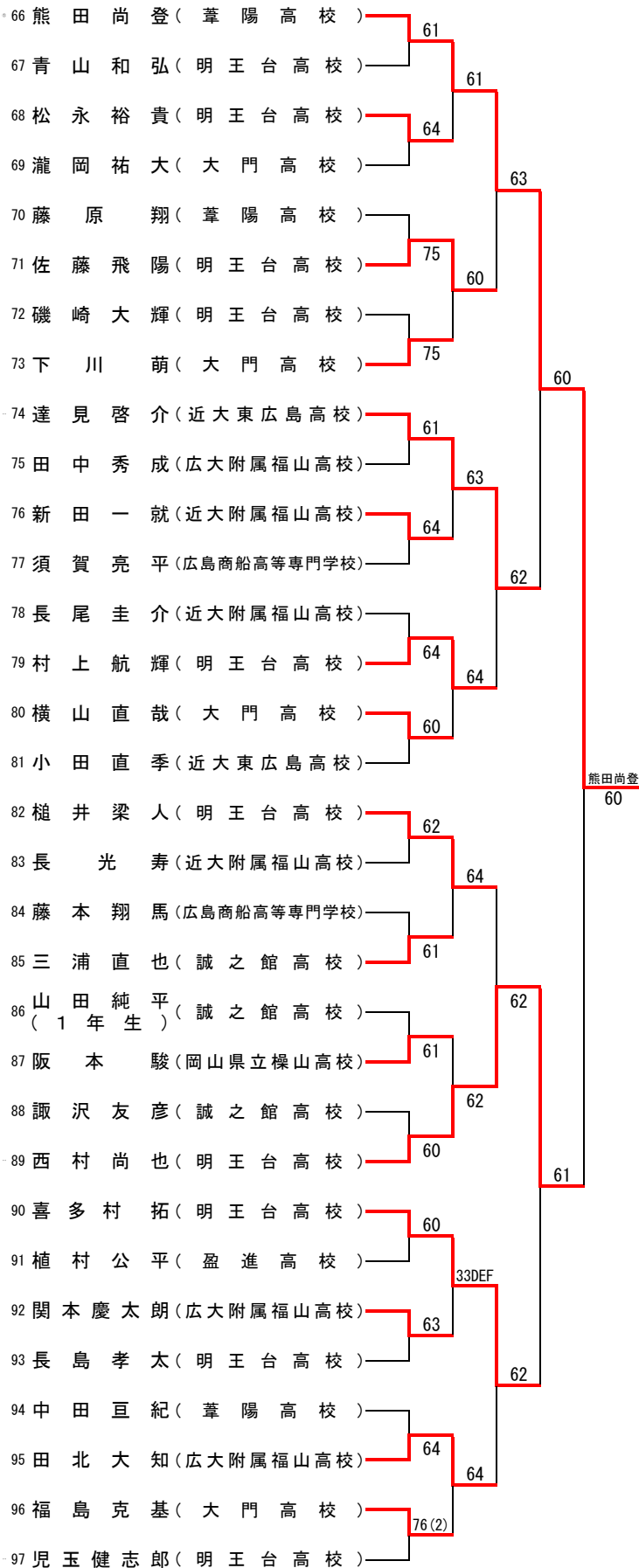

高校生男子シングルスDブロック

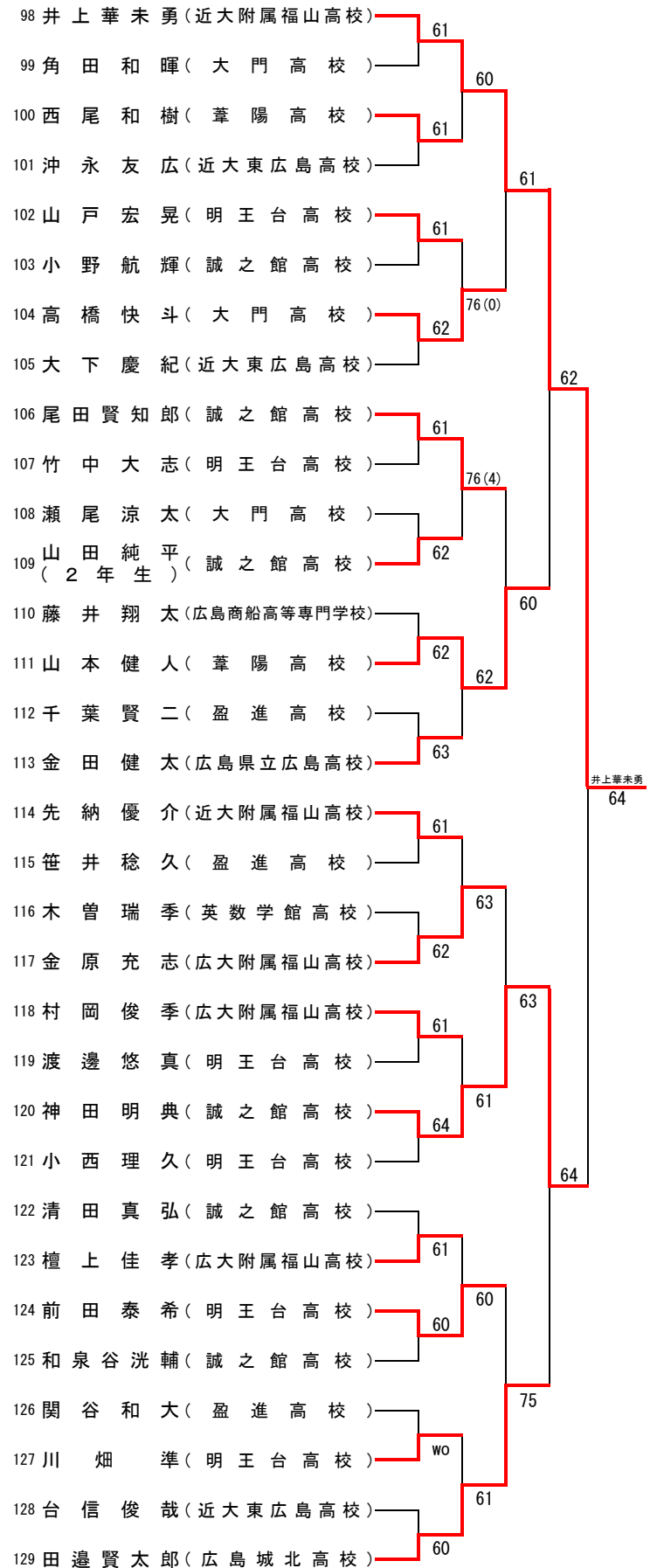

高校生女子シングルスAブロック

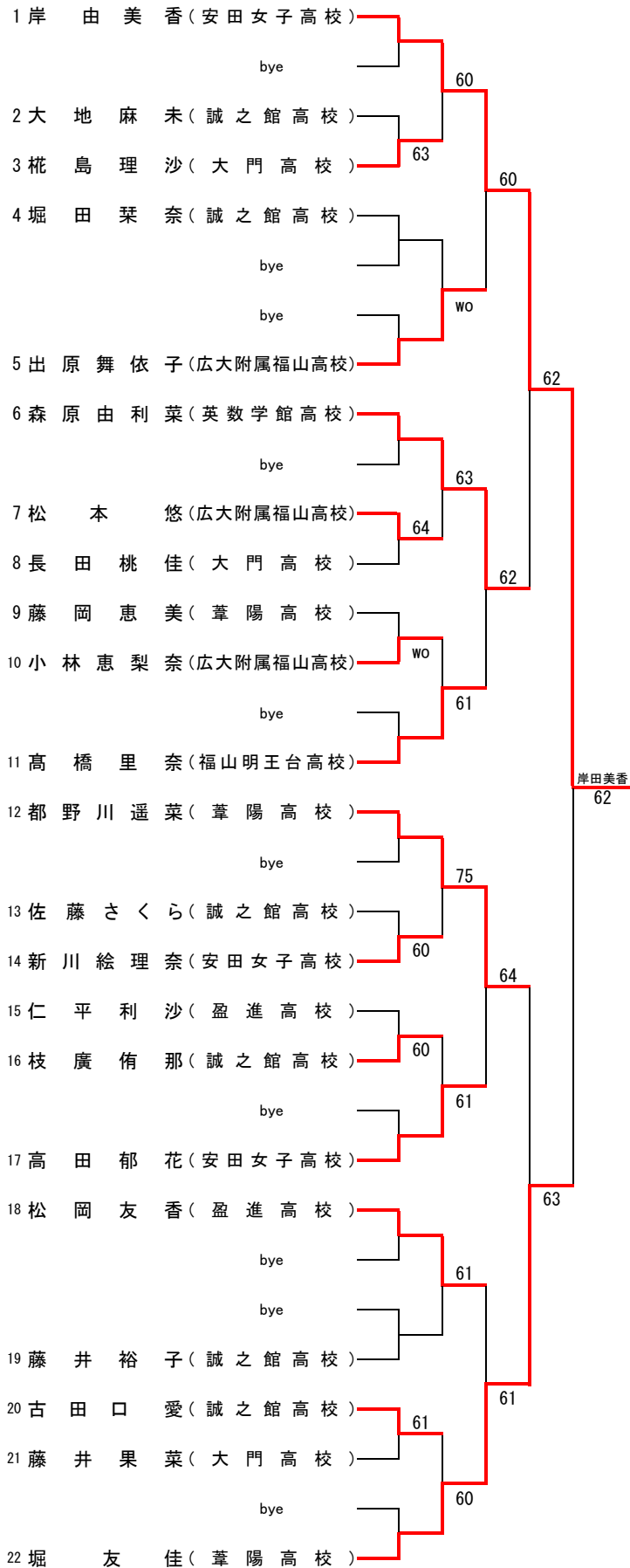

高校生女子シングルスBブロック

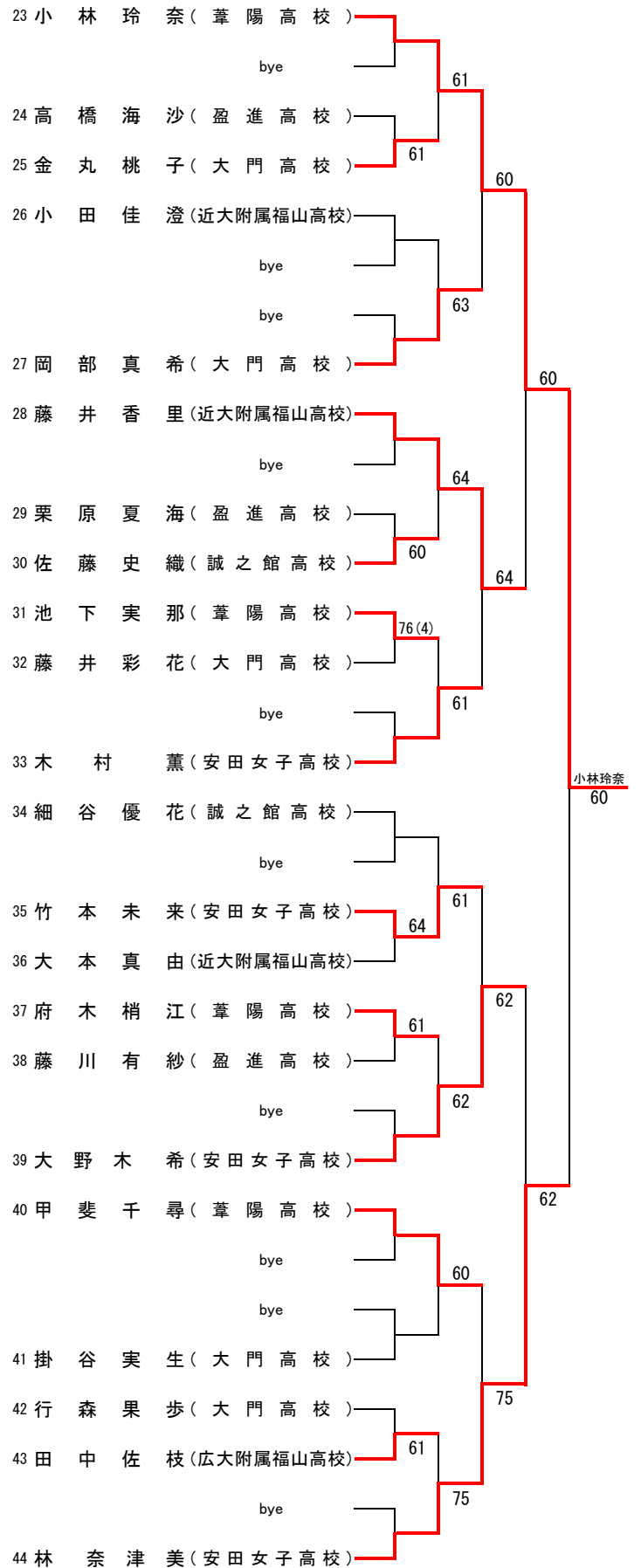

男子A級・・・竹ヶ端コート

梶田 洋輔・大嶋 幸平 (サザンクロス) (サザンクロス)	86	
門田 晃明・横山 大佑 (Dウイラージュ) (福山市職労)	85	
緒方 慎一・村上 秀人 (フォレストコースト) (フォレストコースト)	86	
寺下 治記・武田 勝彦 (サザンクロス) (TOP)		
BYE . BYE		
細谷 隆浩・林 智和 (Down Under) (Down Under)	82	
藤岡 光輝・高橋 真一 (サザンクロス) (Liberte)	85	
濱田 信孝・近藤 剛史 (福山市職労) (福山市職労)	83	
藤井 智邦・佐々井 達矢 (MUGEN) (MUGEN)	83	
原田 好美・平田 明広 (JFEスチール) (JFEスチール)	82	
宮崎 仁・小原 一裕 (サザンクロス) (シャープ)	84	
毛利 康人・藤川 延昭 (Dウイラージュ) (Dウイラージュ)		下東・高山
中原 光生・富田 博文 (寄島ローン) (寄島ローン)	83	63 26 64
BYE . BYE		
佐藤 正章・小寺 邦彦 (サザンクロス) (サザンクロス)		
大畑 徳晃・甲斐 利浩 (サザンクロス) (MRA)	84	
中川 恒雄・藤井 康司 (JFEスチール) (JFEスチール)	81	
高橋 大希・成毛 宏充 (Liberte) (サザンクロス)		wo
下東 大介・高山 豊 (サザンクロス) (サザンクロス)	81	
BYE . BYE		
榎田 久生・橋本 富夫 (TOP) (TOP)	84	
金尾 敏弘・土屋 光正 (サザンクロス) (サザンクロス)	85	
古川 和秋・米田 寛太郎 (Liberte) (Liberte)	86	
松石 和典・金島 和司 (MRA) (福山ロイヤル)		

シード:①梶田・大嶋、②松石・金島、③藤岡・高橋
④高橋・成毛、⑤毛利・藤川、⑥細谷・林、中原・富田

女子A級・・・竹ヶ端コート

眞田 美樹・永川 寿子 (福山市職労) (福山市職労)		
BYE . BYE		83
端本 てる子・大谷 美穂 (TOP) (松永ローン)	83	
平本 有紀・清水 利子 (フォレストコースト) (フォレストコースト)		
小倉 美奈子・岡 くみ (Down Under) (Down Under)	83	86
新良 貴智恵・梶田 理恵 (サザンクロス) (サザンクロス)	81	
瀬良 寿英・浜上 美千恵 (福山ロイヤル) (福山ローン)	84	
長谷井 時代・鈴木 加恵 (MRA) (サザンクロス)		平田・羽田
兼森 丹美・住本 昌子 (松永ローン) (松永ローン)	85	76(5) 63
中川 泉・天野 伊津美 (GSH) (GSH)		
加藤 順子・堀 直美 (サザンクロス) (サザンクロス)	84	
河野 理恵・峠 俊子 (フォレストコースト) (福山ロイヤル)	80	
向井 かつみ・石川 桐子 (福山ロイヤル) (MRA)		85
榊 斉子・渡辺 朋子 (Dウイラージュ) (BINGO)	98(3)	
BYE . BYE		53RET
平田 睦代・羽田 美和子 (F&O) (JFEスチール)		

シード:①眞田・永川、②平田・羽田、小倉・岡
④河野・峠

男子B級・・・竹ヶ端コート

貞光裕之・江崎武 (TOP) (JFEスチール)	---	---	
BYE	・	BYE	
			86
安彦昌博・佐々木敦史 (Liberte) (Liberte)	---	---	
児玉昌三・児玉健志郎 (Dウイラージュ) (明王台高校)	---	---	84
前川泰伸・早崎久雄 (寄島ローン) (Dウイラージュ)	---	---	81
富永知・黒葛原健 (健球会) (健球会)	---	---	98(3)
山田公司・高垣公浩 (松永ローン) (松永ローン)	---	---	82
木村哲弥・小鼓英明 (TOP) (TOP)	---	---	
宇田憲司・服部祐輔 (福山市職労) (福山市職労)	---	---	
BYE	・	BYE	
			98(5)
端本春輝・長府剛志 (TOP) (TOP)	---	---	82 wo
山本高・竹本博 (BINGO) (BINGO)	---	---	86
山岡義彦・塩出雅紀 (Dウイラージュ) (Dウイラージュ)	---	---	98(6)
岡本貴心・出原亮宏 (サザンクロス) (サザンクロス)	---	---	83
BYE	・	BYE	
			83
鈴木俊一・佐崎克典 (MUGEN) (MUGEN)	---	---	
熊田敏之・吉田浩之 (フォレストコースト) (寄島ローン)	---	---	81
鹿田順一郎・黒田裕幸 (Down Under) (Down Under)	---	---	86
藤原啓登・富田拓己 (盈進高校) (盈進高校)	---	---	82
児玉剛・高橋健一 (福山ローン) (福山ローン)	---	---	86
佐藤清則・谷田剛志 (福山市職労) (福山市職労)	---	---	97
東田秀也・近藤栄達 (TOP) (BINGO)	---	---	84
BYE	・	BYE	
			84
押川浩二・原田清 (上本TS) (JFEスチール)	---	---	
野島祐行・桐島克文 (フォレストコースト) (TOP)	---	---	85
鶴秀登・本田孝 (福山ロイヤル) (松永ローン)	---	---	85
小嶋秀樹・小林俊雄 (Dウイラージュ) (Dウイラージュ)	---	---	85
谷口賢治・横山寛 (MUGEN) (MUGEN)	---	---	
爾摩光洋・板谷浩司 (福山市職労) (福山市職労)	---	---	
岡峰正二郎・中村修 (TOP) (TOP)	---	---	80
BYE	・	BYE	
			97
廣川和道・猪原悟 (サザンクロス) (サザンクロス)	---	---	

シード:①貞光・江崎、②廣川・猪原、③宇田・服部、押川・原田
⑤熊田・吉田、⑥鈴木・佐崎、木村・小鼓、野島・桐島

女子B級・・・神辺コート

中村功見子・光成彰子 (TOP) (松永ローン)	---	---	
出石真美・榎並純子 (フォレストコースト) (JFEスチール)	---	---	83
山田百合・黒田優子 (Dウイラージュ) (Dウイラージュ)	---	---	82
海老原育子・細木美穂 (ミズノITS) (ミズノITS)	---	---	
中森智秋・円福寺幸子 (松永ローン) (F&O)	---	---	84
有倉素子・島迫順子 (福山ロイヤル) (福山ロイヤル)	---	---	86
BYE	・	BYE	
			80
江部孝枝・山根典子 (フォレストコースト) (MRA)	---	---	
河村弘子・児玉明子 (TOP) (TOP)	---	---	85
宮澤紀子・山根恵美 (福山ロイヤル) (福山ロイヤル)	---	---	84
徳毛薫・高橋泉 (福山ロイヤル) (ミズノITS)	---	---	
BYE	・	BYE	
			85
岡重琴枝・坂本美由子 (Dウイラージュ) (上本TS)	---	---	85
中村あき子・八杉由美子 (松永ローン) (GSH)	---	---	86
大嶋清美・山内淑子 (寄島ローン) (フォレストコースト)	---	---	
星野奈緒美・桃谷文 (福山市職労) (福山市職労)	---	---	80
谷末香久野・今井千鶴子 (B&Gクラブ) (F&O)	---	---	85
和知和美・山本晴美 (MRA) (福山ロイヤル)	---	---	82
坂田幸恵・徳光裕子 (フォレストコースト) (笠岡ローン)	---	---	98(6)
近藤諒子・藤解富子 (JFEスチール) (上本TS)	---	---	98(3)

シード:①中村・光成、②近藤・藤解
③有倉・島迫、大嶋・山内、宮澤・山根、⑥徳毛・高橋

男子C級・・・沼隈コート

平山 健吾・宮澤 行廣 (福山ローン) (福山ローン)	86	86
浜村 茂樹・新家 治 (サザンクロス) (サザンクロス)	84	
宇田 旬貴・松岡 良 (Liberte) (Liberte)		85
岡田 一真・馬越 貴大 (福山ロイヤル) (福山ロイヤル)	85	
青山 泰博・田辺 竜一 (福山市職労) (福山市職労)		82
四茂野 昌英・小林 聖二 (バラの会) (バラの会)	86	
鳥越 智博・藤井 翼 (寄島ローン) (日本化薬)		86
小田 紘・児山 寛 (遊悠クラブ) (TOP)	83	
中島 康雅・池 勲 (メゾフォルテ) (メゾフォルテ)		83
浮田 義行・藤井 弘 (Tips) (Tips)		
小林 正夫・保田 健太郎 (サザンクロス) (上本TS)	85	83
橋本 紀彦・井上 裕樹 (MUGEN) (MUGEN)	82	
河野 貴之・久野 純一 (Liberte) (Liberte)	98(5)	wo
木村 祐二郎・和田 智顕 (ミズノITS) (ミズノITS)		
児玉 佑介・大本 善正 (MUGEN) (MUGEN)		82
黒田 隆・河崎 誠 (福山ロイヤル) (福山ロイヤル)		
佐々野 忠明・森橋 誠 (寄島ローン) (寄島ローン)	86	86
藤井 智・山金 秀敏 (TOP) (TOP)		
二宮 章治・喜多村 満洋 (Tips) (Tips)	86	83
末澤 豊継・徳毛 健蔵 (メゾフォルテ) (メゾフォルテ)		
柚木 真治・斉藤 至 (TOP) (TOP)		85
永田 俊輔・下森 聡 (MUGEN) (MUGEN)		
坂本 智隆・浜野 吉次 (YELLOWSOX) (ミズノITS)	86	83
原田 耕基・松本 蒸治 (GSH) (GSH)		
河村 圭二・高橋 良成 (新市ローン) (YELLOWSOX)	85	80
天満 敬泰・寺岡 宏展 (Dウイラーシュ) (Dウイラーシュ)		
能津 光太郎・佐藤 卓也 (MUGEN) (MUGEN)		82
藤田 直史・土屋 俊之 (MUGEN) (MUGEN)	82	
吉田 起久・小田 淳 (寄島ローン) (寄島ローン)		85
山崎 治・富田 常雄 (シャープ) (シャープ)		
伊藤 秀志・大原 進也 (フォレストコースト) (フォレストコースト)	85	84
村上 真吾・占部 広大 (TAGタッチ) (TAGタッチ)		
関藤 友彦・西村 一 (寄島ローン) (寄島ローン)	83	86
杉之原 幹人・高橋 規之 (GSH) (GSH)		
宮地 理・佐藤 圭 (サザンクロス) (サザンクロス)	97	85
小倉 範久・岩田 恵司 (寄島ローン) (寄島ローン)		

藤井・山金

45RET

シード: ①平山・宮澤、②小倉・岩田、浮田・藤井、④能津・佐藤、藤井・山金
⑥二宮・喜多村、⑦中島・池、⑧藤田・土屋、四茂野・小林、伊藤・大原、児玉・大本、長田・下森

女子C級・・・竹ヶ端コート

熊田 美奈子・中島 麻菜美 (フォレストコースト) (Liberte)		86
奥廣 朱美・野口 利香 (福山ロイヤル) (ミズノITS)	81	
有木 伸子・入江 宣子 (サザンクロス) (サザンクロス)		82
鵜飼 誉子・中浜 恵子 (MRA) (MRA)		
檀上 詠子・可世木 真由 (F&O) (ミズノITS)		85
田中 寿美恵・野田 麻里子 (ミズノITS) (フォレストコースト)	81	
今川 初美・竹上 みどり (Dウイラーシュ) (Dウイラーシュ)		83
折戸 友美・永吉 いずみ (サザンクロス) (サザンクロス)	82	
志多木 早苗・北田 章子 (フォレストコースト) (フォレストコースト)		84
畠 真砂子・青山 洋子 (ミズノITS) (サザンクロス)		
橋口 良子・宮沢 扶水子 (ミズノITS) (ミズノITS)		85
小鼓 美紀・荒武 千恵子 (TOP) (TOP)		
占部 芳美・児玉 仁美 (バラの会) (バラの会)		83
藤井 明美・芝沼 とも子 (フォレストコースト) (フォレストコースト)	97	
松山 かなえ・保田 亮子 (ミズノITS) (ミズノITS)		86
島田 典子・細谷 佳加 (上本TS) (上本TS)		
三谷 なつ江・杉原 万利子 (バラの会) (バラの会)		82
瀬尾 弘子・城戸 早葉子 (YELLOWSOX) (YELLOWSOX)	wo	
平井 洋子・杉田 百恵 (JFEスチール) (JFEスチール)		84
松岡 桂子・稲本 澄子 (ミズノITS) (ミズノITS)		

藤井・芝沼

シード: ①熊田・中島、②松岡・稲本、③松山・保田
④田中・野田、畠・青山、⑥橋口・宮沢、⑦檀上・可世木

男子D級・・・竹ヶ端コート

栗田和真・若林豪 (MUGEN) (MUGEN)	97	85	85	84	97
杵山克弥・福田優弥 (フォレストコート) (フォレストコート)	85				
齋藤元泰・村上誠 (福山市職労) (福山市職労)					
岩岡祐樹・安保和浩 (TAGチッチ) (TOP)	86				
橋本龍太郎・前平勝吾 (福山市立大) (福山市立大)				84	
佐藤肇・倉田昌紀 (TAGチッチ) (TAGチッチ)	86				
佐藤元紀・中務海渡 (Dウイラーシュ) (Dウイラーシュ)	97				
須内宏明・塚本崇 (MUGEN) (MUGEN)	84				
槇井靖・水尾篤司 (MRA) (Tips)					
開原悠輝・後藤雅宏 (上本TS) (TAGチッチ)	98(5)				
谷山佳史・高橋謙太 (フォレストコート) (フォレストコート)	81				
森留一夫・枝廣真一郎 (Dウイラーシュ) (Dウイラーシュ)			85		
市川勝也・藤井謙治 (TAGチッチ) (MRA)	83				
三好敦巳・細井智昭 (B&Gクラブ) (B&Gクラブ)				84	
小田浩治・井上大介 (MUGEN) (MUGEN)	97				
廣瀬啓文・廣瀬輝明 (Dウイラーシュ) (Dウイラーシュ)				84	
長谷川正博・田村豊 (MRA) (MRA)	83				
田口吉孝・大塚実 (TAGチッチ) (TAGチッチ)					86
平典之・鈴木知忠 (フォレストコート) (ミズノITS)	97				
山下匡巳・武正拓也 (TAGチッチ) (TAGチッチ)				86	
河合真也・武田知也 (JFEスチール) (JFEスチール)	81				
徳毛浩・平嘉雄 (福山口ヤル) (TOP)					
田中宏政・佐藤健志 (Dウイラーシュ) (フォレストコート)	97				
河面慎・上田圭介 (寄島ローン) (寄島ローン)					
小川秀朗・門田陽平 (TOP) (TOP)	83				
高橋謙吾・田邊将寛 (Dウイラーシュ) (Dウイラーシュ)	82				
安藤由智・岡本章吾 (フォレストコート) (北川鉄工)					86
秋山哲哉・河村大輔 (北川鉄工) (北川鉄工)	85				
家島祐一・馬場信隆 (シャープ) (シャープ)					
佐藤将人・清川公平 (盈進高校) (盈進高校)				97	
三上健介・先納優介 (松永ローン) (近大福山)	wo				
孫尚孝・前原敬悟 (MRA) (健球会)					
青山晋也・菊池祐二 (TOP) (TOP)					81
猪原雅久人・中村優太 (ミズノITS) (ミズノITS)	97				
長原弘和・寺岡壮一郎 (フォレストコート) (フォレストコート)					
岩尾行浩・鈴木将徳 (TAGチッチ) (TAGチッチ)	86				

シード:①栗田・若林、②岩尾・鈴木、③開原・後藤、安藤・岡本、田口・大塚、平・鈴木、槇井・水尾、秋山・河村
⑨谷山・高橋、三上・先納、小田・井上、徳毛・平、⑬三好・細井、田中・佐藤

女子D級・・・神辺コート

山田千穂・岡本真澄 (ミズノITS) (ミズノITS)	81	84	81	98(4)
高村知奈津・坂井準子 (MUGEN) (MUGEN)	84			
小田さつき・芝伐麻理 (Dウイラーシュ) (Dウイラーシュ)				
小林孝子・河尾宏恵 (フォレストコート) (フォレストコート)	wo			
井上利恵子・坊愛子 (サザンクロス) (サザンクロス)				
花崎仁美・橋本節子 (TOP) (TOP)	81			
BYE・BYE				
高木伸枝・田中美緒 (MUGEN) (MUGEN)				97
岡本万波・河田宏弥 (寄島ローン) (寄島ローン)	82			
上野裕香・高橋由美 (フォレストコート) (フォレストコート)				
立石法子・石田恵理 (寄島ローン) (寄島ローン)	84			
BYE・BYE				
大谷恵理子・長岡秀美 (フォレストコート) (フォレストコート)				86
福本恵里・宮原里枝 (BINGO) (福山市職労)	81			
村上弘美・草浦恵美子 (フォレストコート) (フォレストコート)				
赤木里絵・土屋恵 (MUGEN) (MUGEN)	84			
BYE・BYE				
江島真子・横山里佳 (TAGチッチ) (TAGチッチ)				81
三島千奈・松本伸江 (ミズノITS) (ミズノITS)	83			
野坂尚代・竹縄梢 (フォレストコート) (福山市職労)				

シード:①山田・岡本、②野坂・竹縄、花崎・橋本

男子オープン (Aブロック)

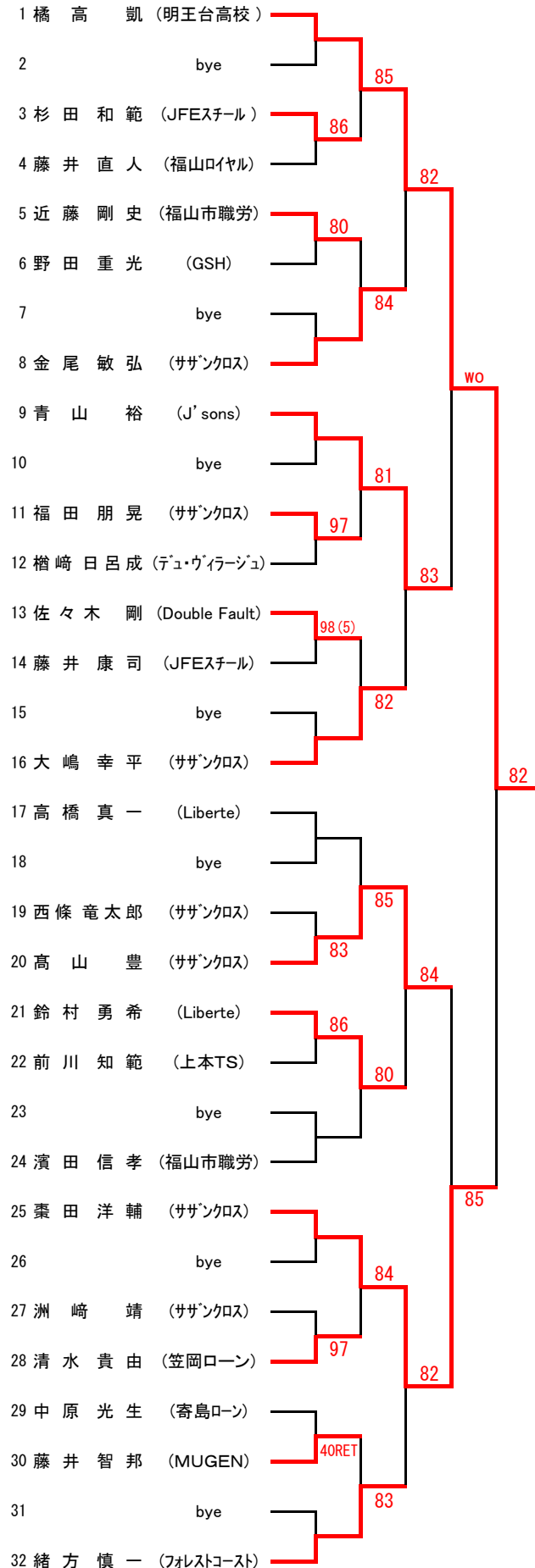

男子オープン (Bブロック)

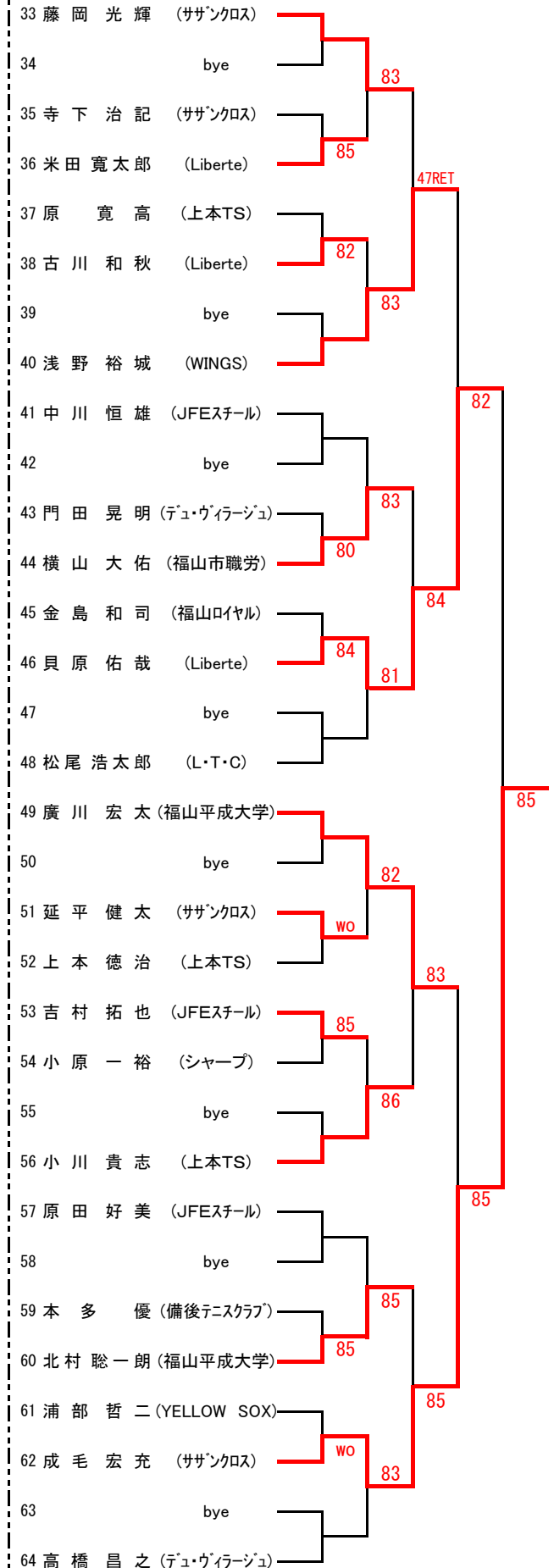

シード：①橋高 凱 ②高橋昌之 ③高橋真一 ④松尾浩太郎 ⑤藤岡光輝 ⑥大嶋幸平 ⑦緒方慎一 ⑧廣川宏太
 ⑨青山 裕 ⑩小川貴志 ⑪棗田洋輔 ⑫浅野裕城 ⑬金尾敏弘 ⑭中川恒雄 ⑮濱田信孝 ⑯原田好美

男子B級シングルス (Aブロック)

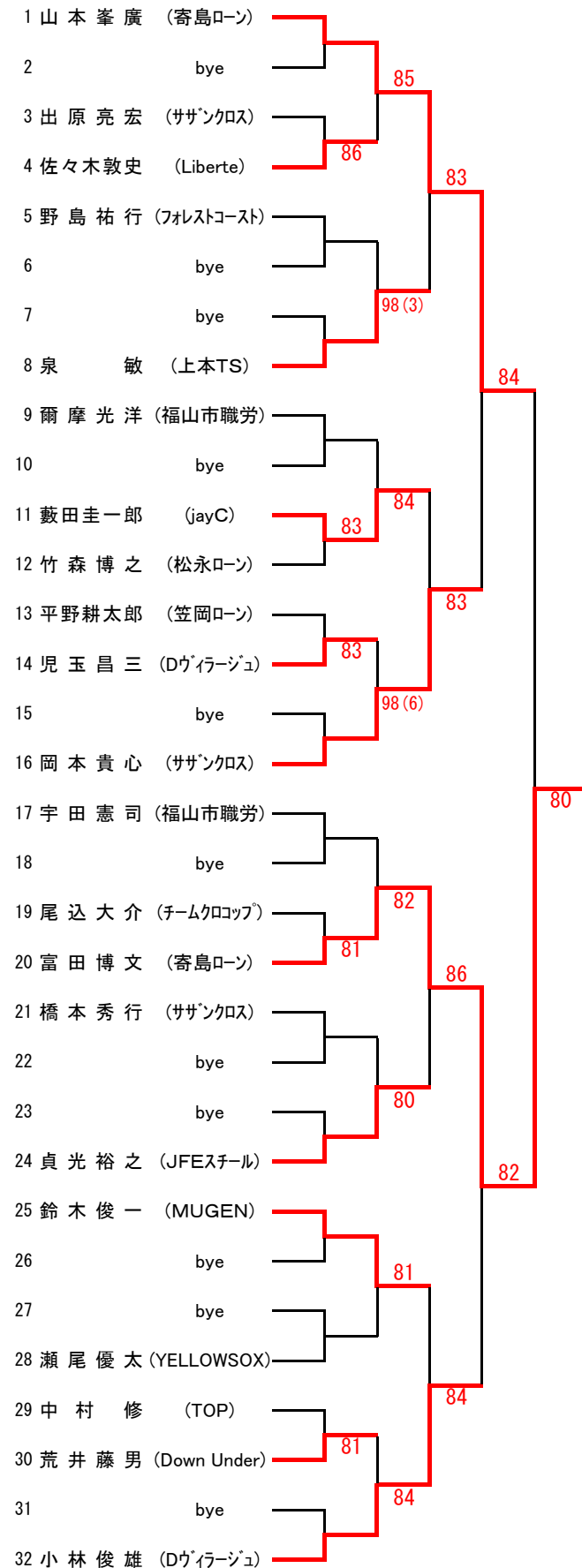

男子B級シングルス (Bブロック)

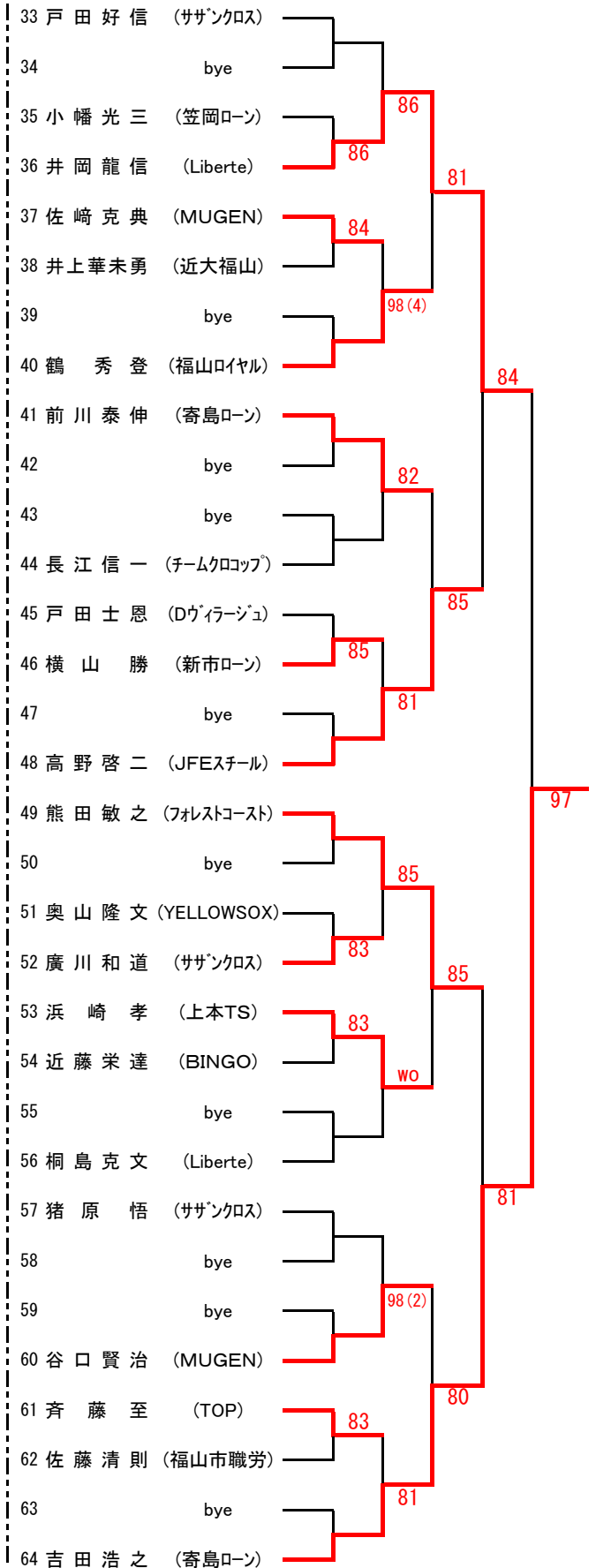

シード：①山本峯廣 ②吉田浩之 ③高野啓二 ④宇田憲司、小林俊雄 ⑥岡本貴心、戸田好信
⑧熊田敏之、爾摩光洋、猪原 悟、泉 敏、鈴木俊一、貞光裕之、鶴 秀登、前川泰伸、桐島克文

男子C級シングルス (Aブロック)

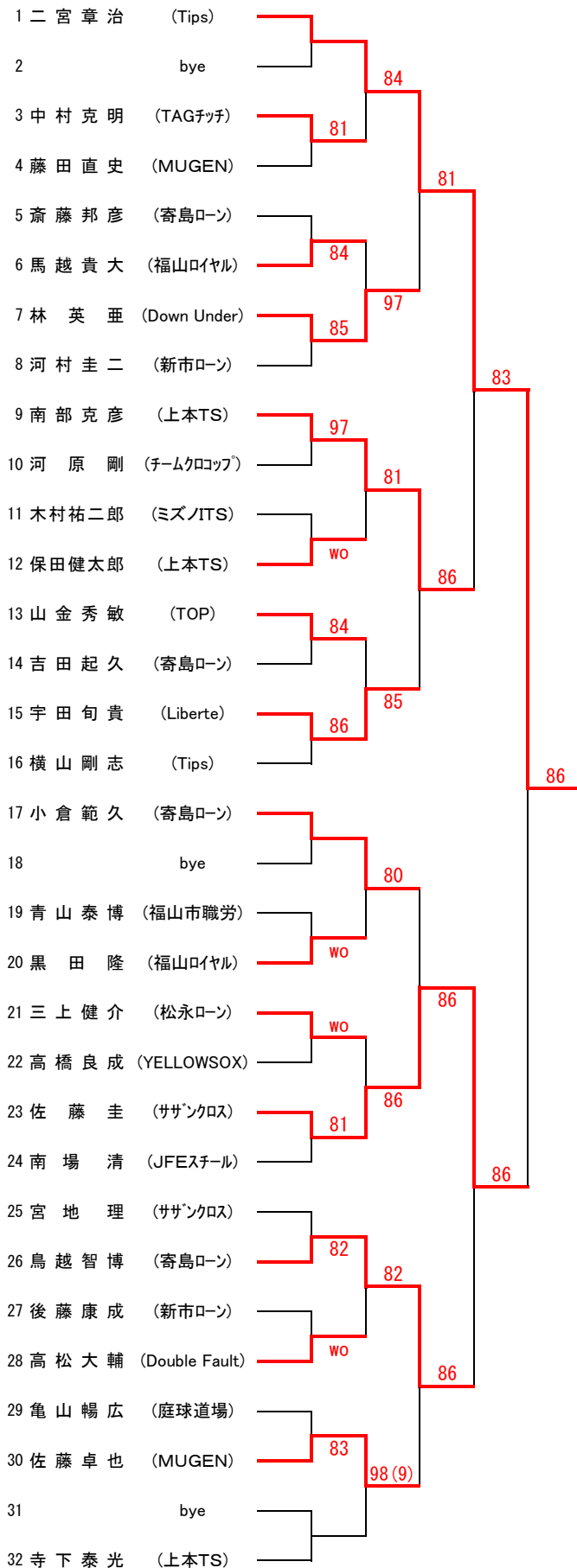

男子C級シングルス (Bブロック)

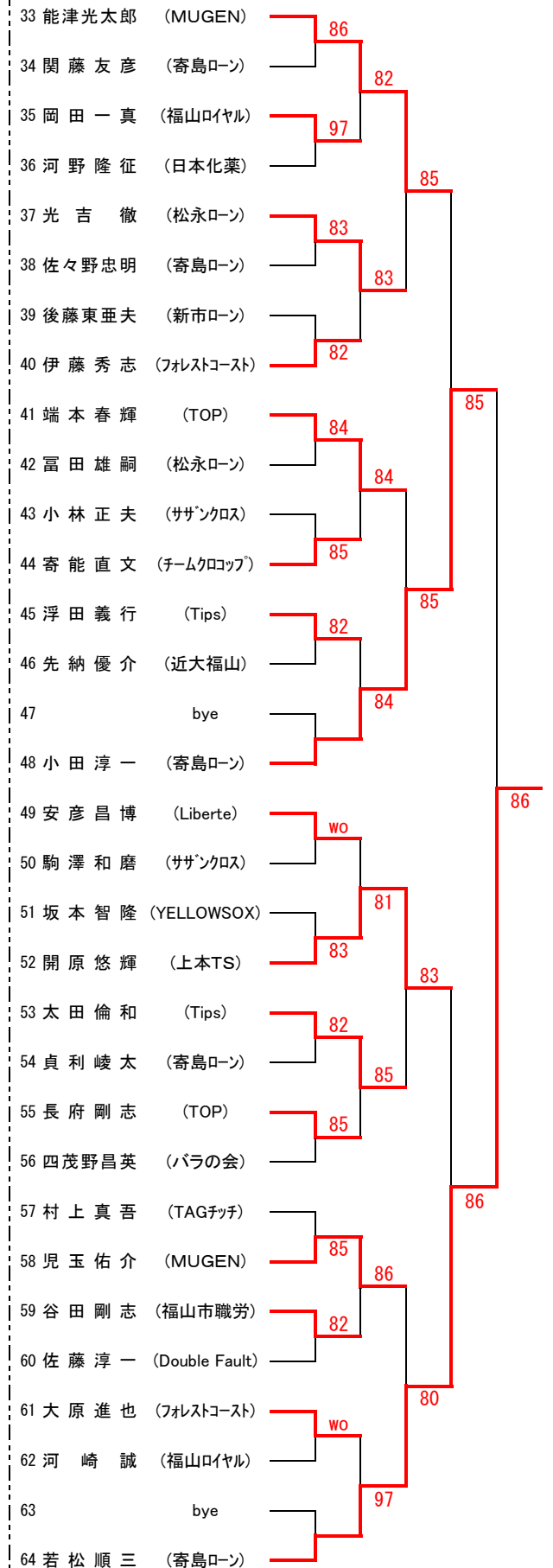

シード：①二宮章治 ②若松順三、小倉範久 ④小田淳一 ⑤横山剛志 ⑥能津光太郎 ⑦寺下泰光、四茂野昌英、安彦昌博
⑩南部克彦、宮地理、伊藤秀志 ⑬村上真吾、南場清、端本春輝、河村圭二

男子D級シングルス (Aブロック)

1	川之上秀雄 (寄島ローン)			
2	bye			
3	武正拓也 (TAGチッチ)		86	
4	高橋謙吾 (Dウイラーシュ)	86		
5	谷山佳史 (フォレストコースト)			84
6	菊池祐二 (TOP)	80	80	
7	野村尚希 (上本TS)			
8	森原達 (MRA)	86		
9	山田太郎 (フォレストコースト)			81
10	bye		82	
11	前島昭美 (バラの会)			
12	田邊将寛 (Dウイラーシュ)	81		83
13	浜野吉次 (ミズノITS)	80		
14	福間清道 (近大福山)		97	
15	bye			
16	藤田基城 (フォレストコースト)			81
17	三好敦巳 (B&Gクラブ)			
18	bye		80	
19	原康展 (フォレストコースト)			
20	村上誠 (福山市職労)	81		83
21	玉谷充章 (Double Fault)		97	
22	木曾瑞季 (ミズノITS)		83	
23	bye			
24	森橋誠 (寄島ローン)			84
25	水尾篤司 (Tips)			
26	bye		84	
27	西山諒 (サザンクロス)			
28	長原弘和 (フォレストコースト)	86		
29	井上大介 (MUGEN)			85
30	森留一夫 (Dウイラーシュ)	82		
31	bye		84	
32	小川秀朗 (TOP)			

男子D級シングルス (Bブロック)

33	竹原信治 (ミズノITS)			
34	bye			
35	中務海渡 (Dウイラーシュ)		82	
36	稲垣孝紘 (ミズノITS)	83		83
37	児山寛 (TOP)			
38	津國亮平 (Double Fault)	wo		
39	久富泰資 (寄島ローン)			80
40	甲斐優希 (フォレストコースト)	81		
41	福田優弥 (フォレストコースト)			84
42	bye			
43	武田知也 (JFEスチール)		86	
44	市川勝也 (TAGチッチ)	86		
45	三村佳典 (Liberte)			85
46	藤田裕介 (フォレストコースト)			
47	bye		81	
48	岡本章吾 (北川鉄工)			84
49	安保和浩 (TOP)			
50	bye		83	
51	中村心 (ミズノITS)	82		
52	脇大羽 (フォレストコースト)			84
53	家島祐一 (シャープ)			
54	廣田陽紀 (サザンクロス)	97	83	
55	bye			
56	土居久了 (笠岡フワワード)			80
57	藤井康一 (福山市立大)			
58	bye			
59	岡本信一 (上本TS)		84	
60	黒飛謙次 (福山大学)	83		97
61	森岡和希 (近大福山)			
62	金藤由親 (フォレストコースト)	80		
63	bye		97	
64	田中宏政 (Dウイラーシュ)			

シード：①川之上秀雄 ②佐藤 肇 ③竹原信治 ④小田浩治 ⑤秋山哲哉 ⑥田中宏政 ⑦小川秀朗、寺坂圭太郎
 ⑧清水恵一、門田陽平 ⑨安保和浩、孫 尚孝、岡本章吾、三好敦巳、藤田基城 ⑩山下匡巳

男子D級シングルス (Cブロック)

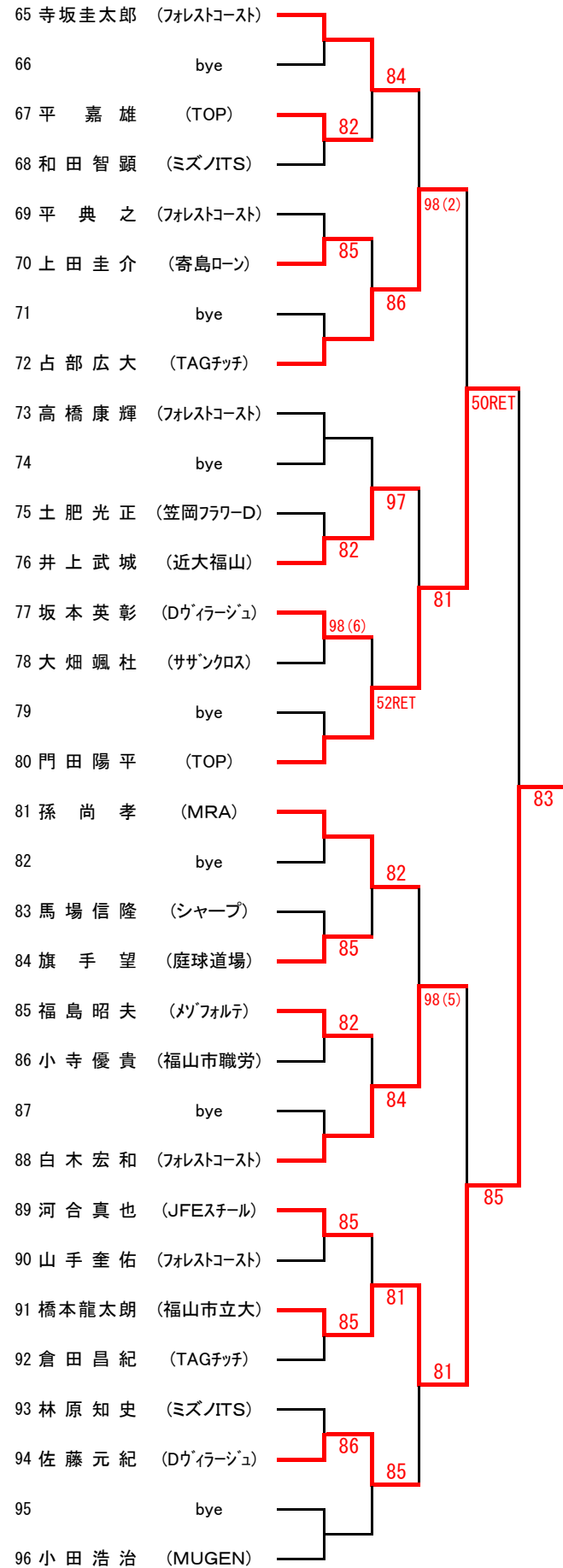

男子D級シングルス (Dブロック)

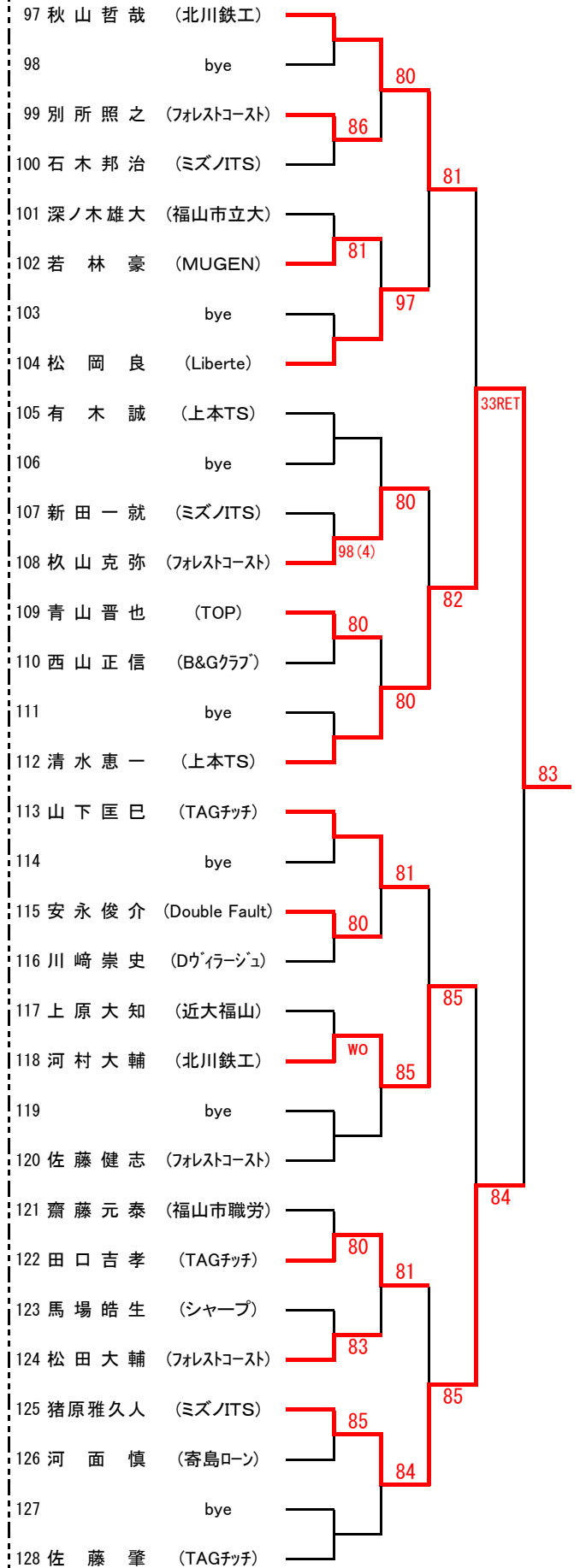

シード：①川之上秀雄 ②佐藤 肇 ③竹原信治 ④小田浩治 ⑤秋山哲哉 ⑥田中宏政 ⑦小川秀朗、寺坂圭太郎
⑧清水恵一、門田陽平 ⑨安保和浩、孫 尚孝、岡本章吾、三好敦巳、藤田基城 ⑩山下匡巳

びんごテニスコート

女子オープン

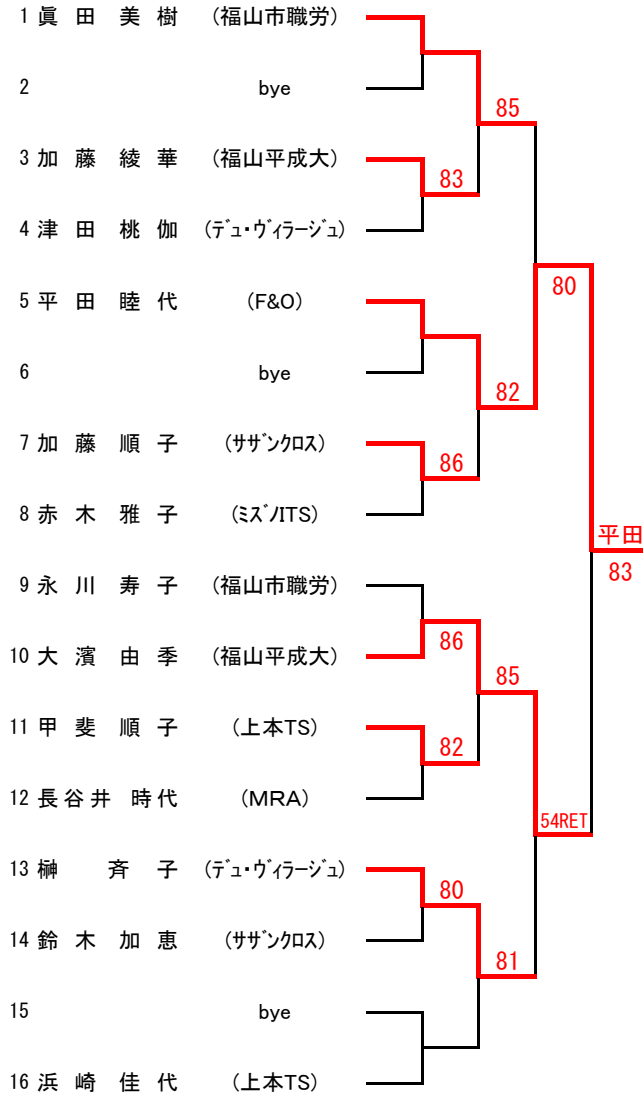

福山テニスセンター

女子B級シングルス

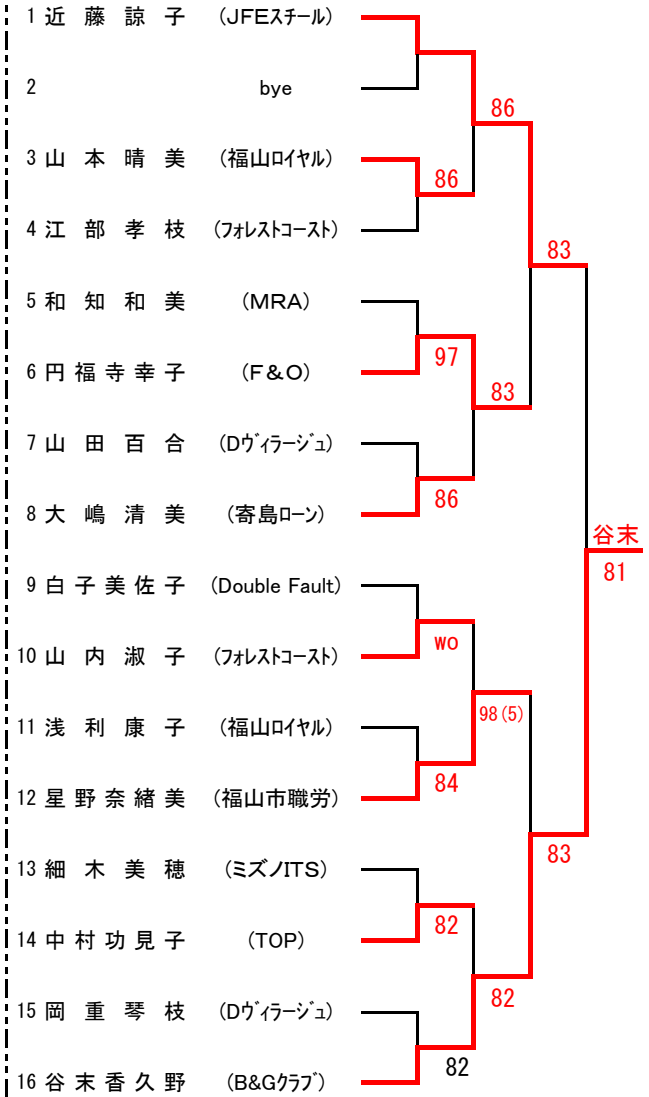

男子オープン決勝トーナメント

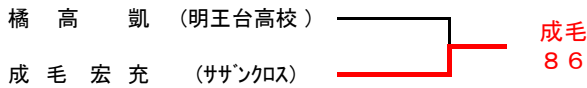

男子C級シングルス決勝トーナメント

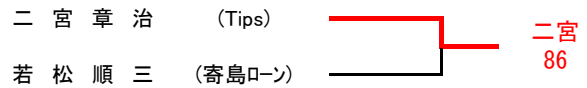

男子B級シングルス決勝トーナメント

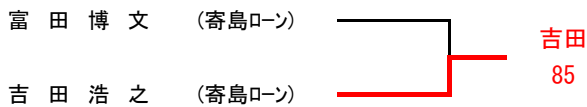

男子D級シングルス決勝トーナメント

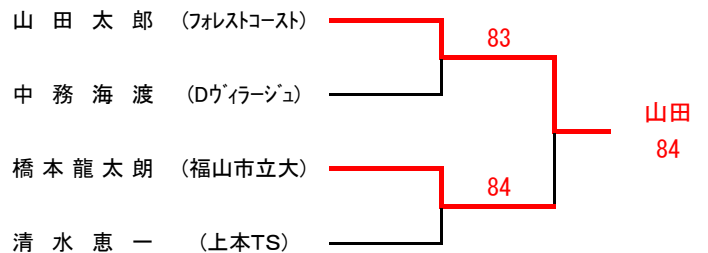

女子C級シングルス

1	奥 廣 朱 美 (福山ロイヤル)			
2	bye			
3	宮 沢 扶 水 子 (ミズノITS)	84	85	
4	榎 並 純 子 (JFEスチール)			
5	瀬 尾 弘 子 (YELLOWSOX)			85
6	bye			
7	bye		86	
8	野 田 麻 里 子 (フォレストコースト)			
9	熊 田 美 奈 子 (フォレストコースト)			wo
10	bye		86	
11	bye			
12	小 鼓 美 紀 (TOP)			97
13	入 江 宣 子 (サザンクロス)			
14	bye			
15	bye		84	
16	福 島 美 穂 (B&Gクラブ)			芝沼 81
17	中 島 麻 菜 美 (Liberte)			
18	bye		85	
19	bye			
20	森 原 由 利 菜 (MRA)			82
21	山 口 百 合 子 (YELLOWSOX)	85		
22	藤 井 明 美 (フォレストコースト)		86	
23	bye			
24	橋 口 良 子 (ミズノITS)			
25	舘 上 和 葉 (TAGチッチ)			85
26	bye		83	
27	bye			
28	青 山 洋 子 (サザンクロス)			
29	松 尾 明 子 (Double Fault)	98(4)		83
30	占 部 芳 美 (バラの会)			
31	bye		83	
32	芝 沼 とも子 (フォレストコースト)			

女子D級シングルス

1	野 坂 尚 代 (フォレストコースト)			
2	bye			
3	児 玉 仁 美 (バラの会)	80	83	
4	宮 原 里 枝 (福山市職労)			
5	松 井 志 乃 (フォレストコースト)			84
6	芝 伐 麻 理 (D'ウイラージュ)	97	81	
7	弟 子 丸 風 菜 (福山ロイヤル)			
8	大 谷 恵 理 子 (フォレストコースト)	80		
9	河 尾 宏 恵 (フォレストコースト)			83
10	江 島 真 子 (TAGチッチ)	82	83	
11	福 本 恵 里 (BINGO)			
12	西 川 実 知 子 (松永ローン)	86	98(4)	
13	甲 斐 仁 美 (上本TS)			
14	城 戸 早 葉 子 (YELLOWSOX)	83		
15	立 石 法 子 (寄島ローン)	88(45RET)	83	
16	草 浦 恵 美 子 (フォレストコースト)			竹縄 82
17	上 野 裕 香 (フォレストコースト)			
18	山 田 千 穂 (ミズノITS)	83		
19	小 田 さ つ き (D'ウイラージュ)		86	
20	高 村 知 奈 津 (MUGEN)	82		
21	長 岡 秀 美 (フォレストコースト)			81
22	小 川 喜 美 子 (Tips)	80	83	
23	羽 原 昌 子 (フォレストコースト)			
24	馬 場 昭 子 (シャープ)	81		
25	竹 縄 梢 (福山市職労)			82
26	妹 尾 和 子 (フォレストコースト)	81	82	
27	高 橋 由 美 (フォレストコースト)	82		
28	後 藤 洋 夢 (新市ローン)			84
29	峯 松 沢 加 (フォレストコースト)	80		
30	清 水 初 枝 (松永ローン)			84
31	伏 本 絢 (笠岡フワワード)			
32	杉 原 万 利 子 (バラの会)	80		

シード：①奥廣朱美、芝沼とも子、橋口良子 ④熊田美奈子、福島美穂、中島麻菜美

シード：①野坂尚代、杉原万利子 ③馬場昭子、河尾宏恵、草浦恵美子、上野裕香

第30回 福山市テニス協会団体対抗戦

男子AB級

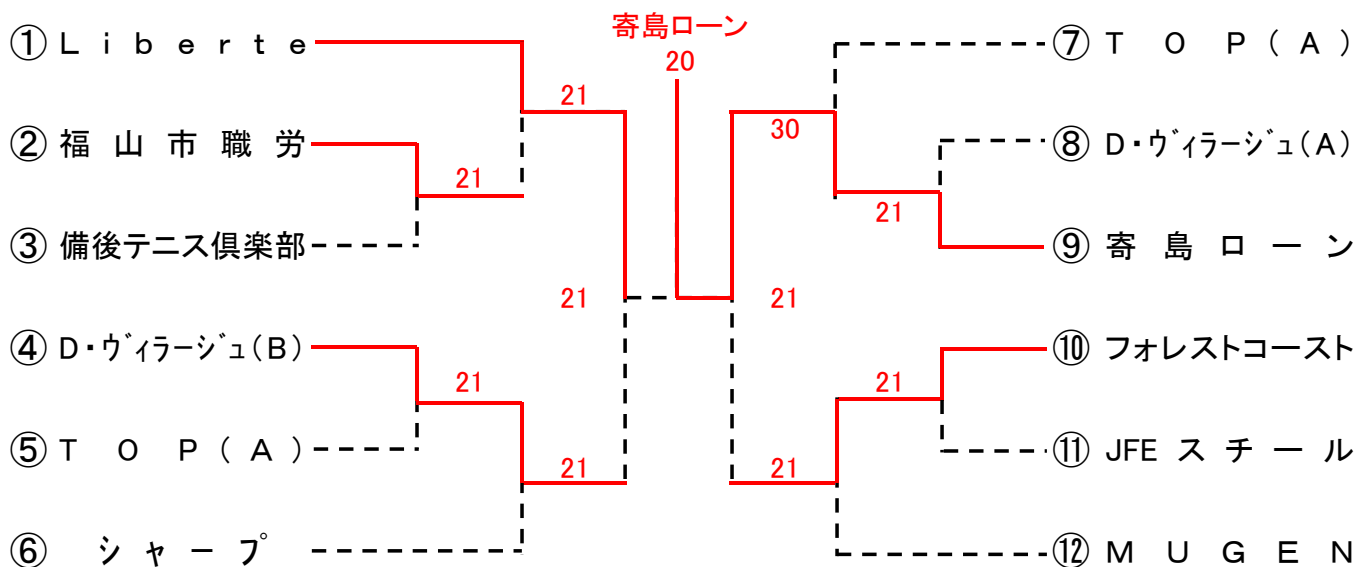

男子C級

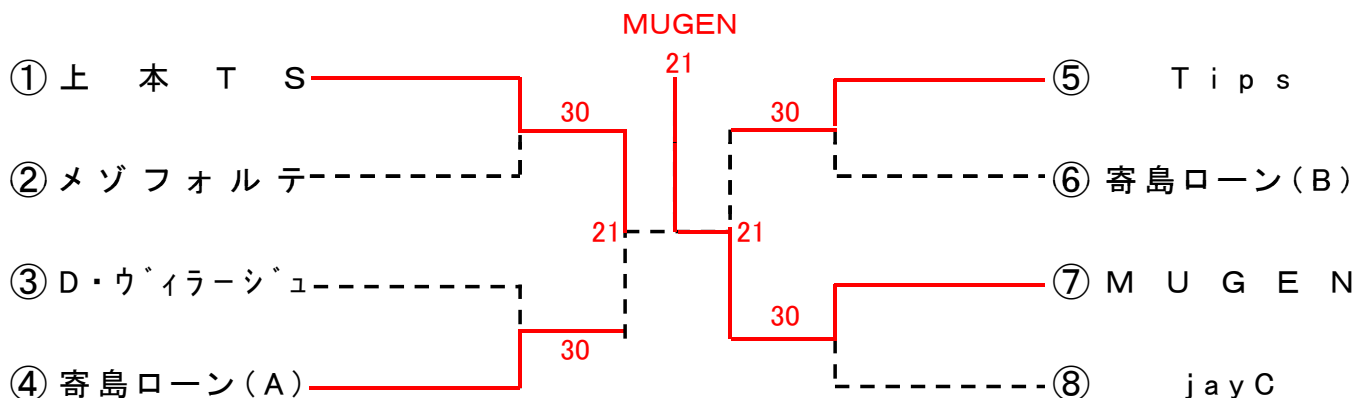

男子D級

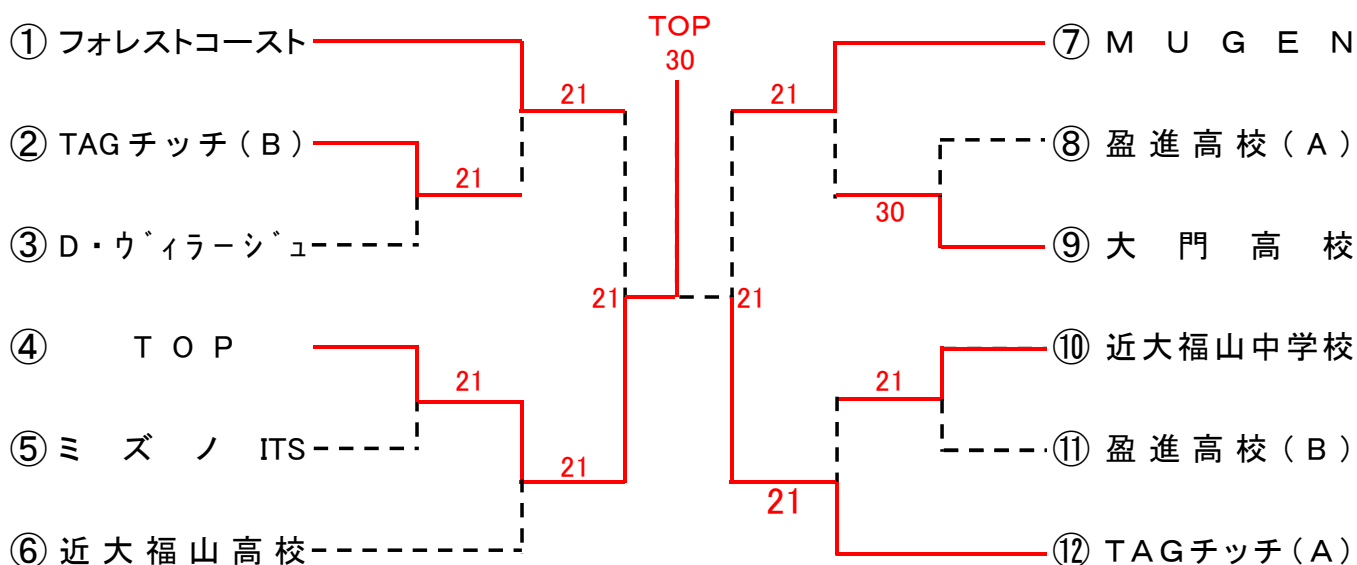

女子AB級

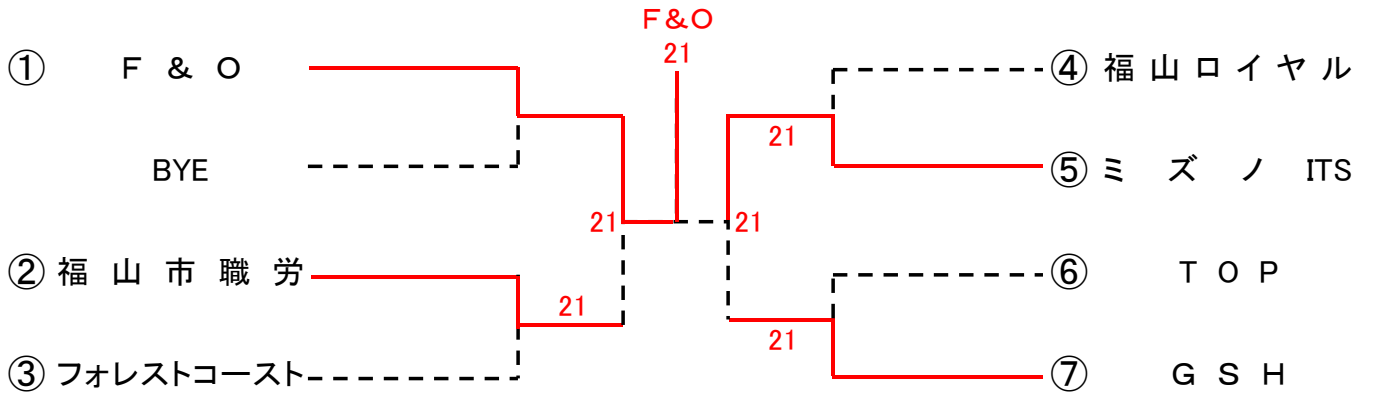

女子C級

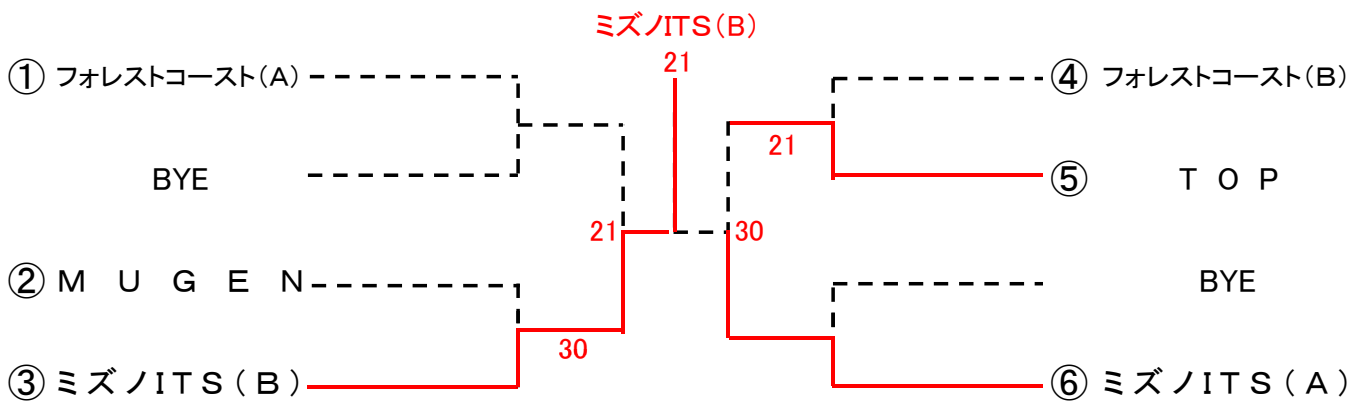

第4回 福山わかばテニス大会
男子シングルス

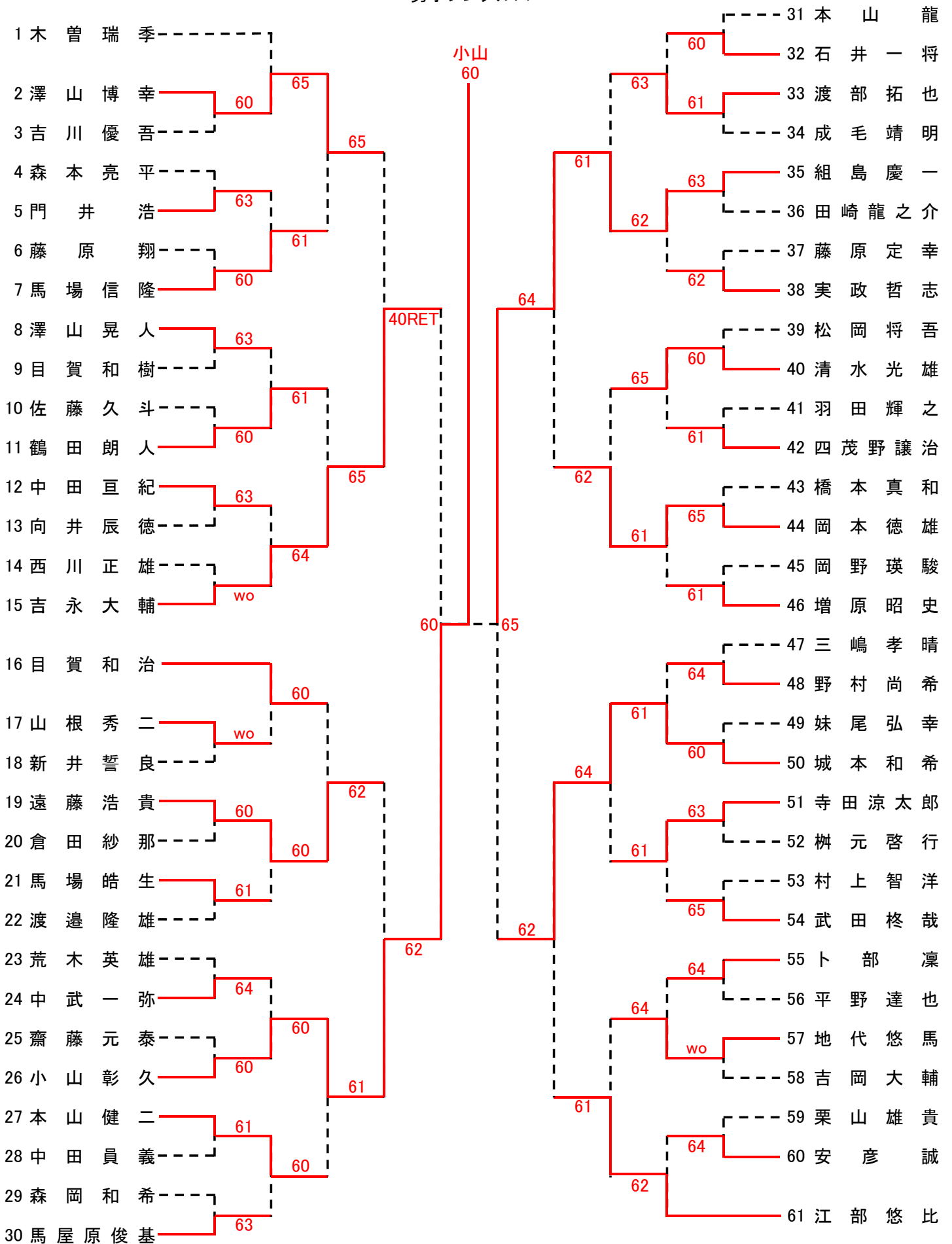

第4回 福山わかばテニス大会
女子シングルス

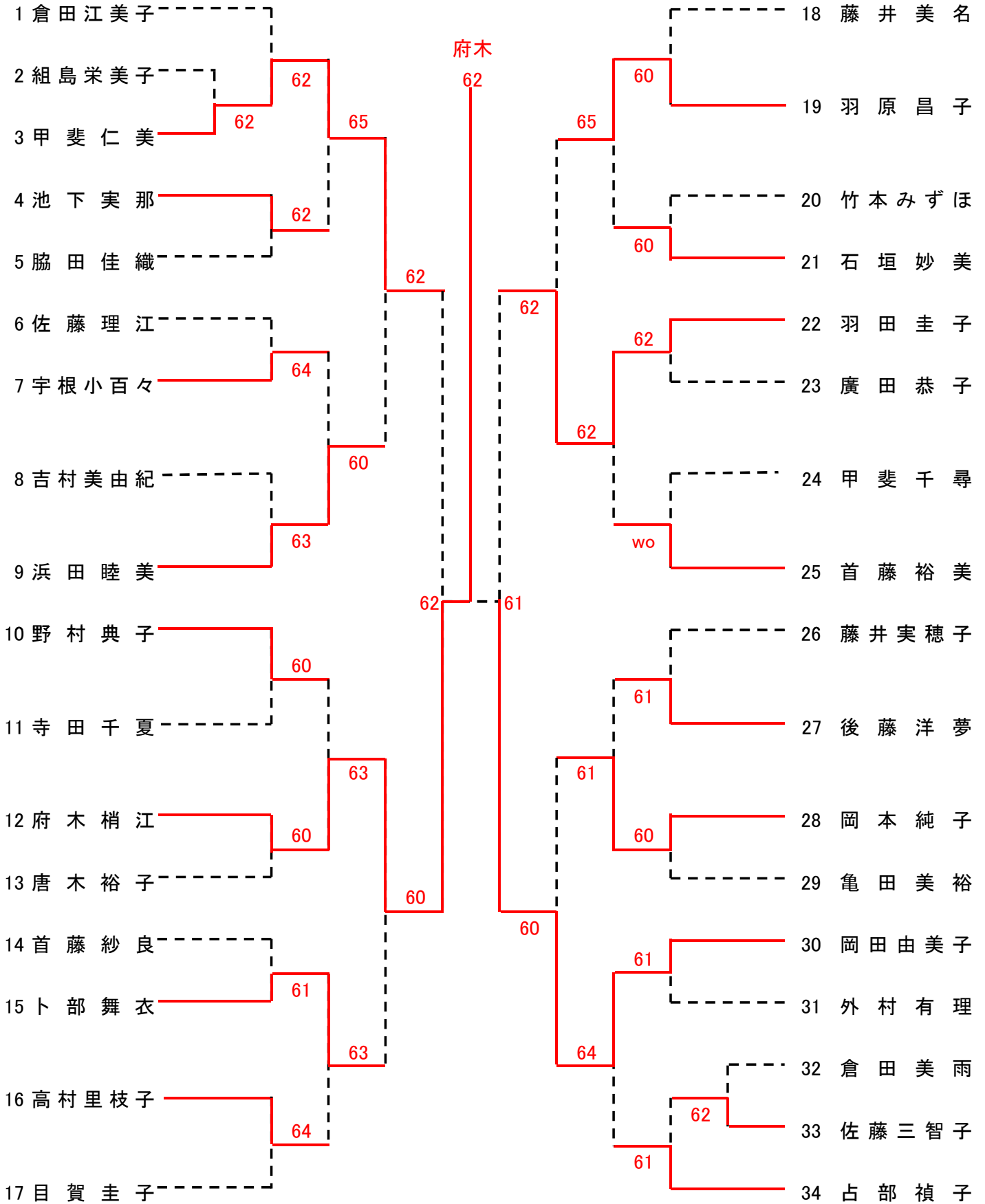

第4回 福山わかばテニス大会
男子シングルス (コンソレーション)

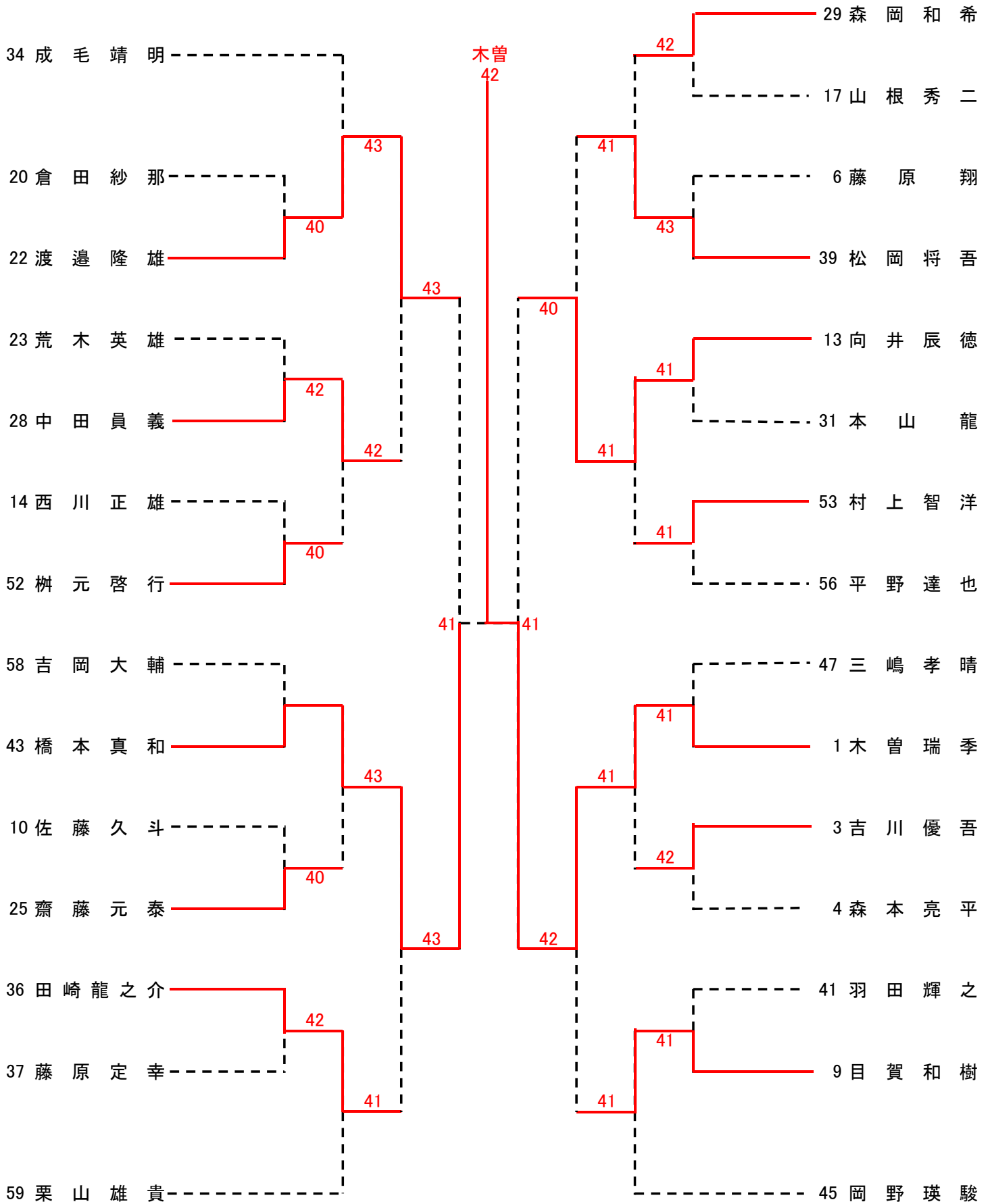

第4回 福山わかばテニス大会
女子シングルス (コンソレーション)

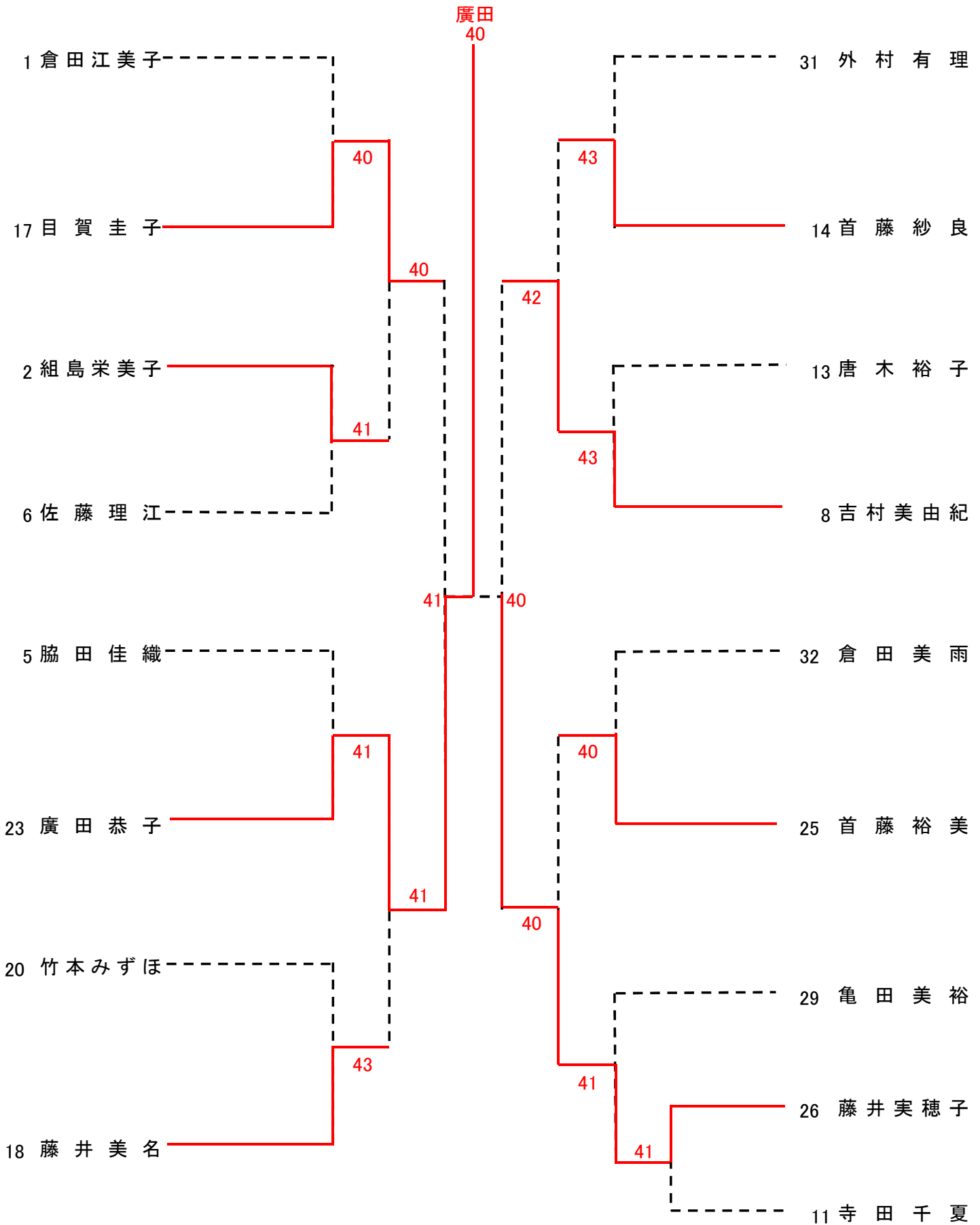

小学生男子シングルス

Aブロック

1	中村 優太 (三永小学校)				
2	小池 深裕 (倉敷市立水島小学校)	63			
3	宮宗 昌輝 (赤坂小学校)	60			
4	近藤 汰一 (水呑小学校)	61			
5	広瀬 智章 (久松台小学校)	60			
6	松田 圭太 (新山小学校)	60			
7	近藤 修造 (駅家小学校)	62			
8	當田 悠樹 (鞆小学校)	60			
9	中井 都吾 (神村小学校)	62			
10	佐藤 久斗 (加茂小学校)	64			
11	倉田 蓮也 (山南小学校)	61			
12	田口 慶治 (曙小学校)	75			
13	立畑 直広 (神島外小学校)	61			
14	郷坪 凌太郎 (田野浦小学校)	60			
15	大嶋 巧翔 (樹徳小学校)	60			
16	首藤 雅貴 (尾道市立日比崎小学校)	60			
	bye				
17	二條 昂佑 (仏生山小学校)	60	64	小池	
18	塚原 歩己 (金浦小学校)	60			
	bye				
19	蔵田 健人 (御幸小学校)	61			
20	上野 友暉 (千年小学校)	61			
21	寺田 涼太郎 (南小学校)	60			
22	大西 翼 (赤坂小学校)	60			
23	長尾 光将 (尾道市立土堂小学校)	60			
24	吉川 優吾 (山手小学校)	62			
25	内田 歩志 (川口東小学校)	62			
26	石原 響生 (新涯小学校)	64			
27	日野 純 (霞小学校)	60			
28	荒久保 康大 (曙小学校)	61			
29	三上 耀平 (広大附属三原小学校)	60			
30	國本 遥生 (箕島小学校)	64			
31	北村 晋悟 (暁の星小学校)	60			
32	橋口 空弥 (広島市立矢賀小学校)	60			
	bye				
33	山崎 航世 (比治山小学校)	61			

Bブロック

34	広瀬 輝明 (久松台小学校)	wo			
35	森 広樹 (栗林小学校)	60			
36	中川 雄大 (千年小学校)	60			
37	西田 侑和 (竜王西小学校)	60			
38	広瀬 貴章 (久松台小学校)	61			
39	新井 優太 (千年小学校)	62			
40	料治 倅人 (尾道市立栗原小学校)	64			
41	岩本 海輝 (瀬戸小学校)	61			
42	三好 諒汰 (曙小学校)	63			
43	門田 真弥 (津之郷小学校)	60			
44	小田 悠斗 (尾道市立日比崎小学校)	60			
45	北山 空 (曙小学校)	wo			
46	工藤 冬丸 (藤江小学校)	60			
47	栗山 雄基 (幕山小学校)	60			
48	川崎 翔太 (山手小学校)	60			
49	赤松 道 (赤坂小学校)	60			
	bye				
50	山手 奎佑 (駅家小学校)	60	63	山手	
51	渡辺 海人 (川口小学校)	60			
	bye				
52	宮宗 輝汰 (赤坂小学校)	62			
53	前原 康太郎 (旭小学校)	62			
54	卜部 凜 (旭丘小学校)	62			
55	吉川 陽太 (山手小学校)	60			
56	馬場 翔也 (樹徳小学校)	61			
57	成廣 遼太郎 (暁の星小学校)	60			
58	岡田 悠太郎 (今津小学校)	64			
59	森 駿也 (尾道市高須小学校)	wo			
60	森 勇輝 (栗林小学校)	62			
61	川崎 崇史 (山手小学校)	62			
62	西片 優 (旭丘小学校)	60			
63	西原 大貴 (赤坂小学校)	60			
64	長尾 佳将 (尾道市立土堂小学校)	63			
65	本山 龍 (尾道市立土堂小学校)	64			
	bye				
66	式部 正人 (三原市立南小学校)	64			

中学生男子シングルス

Aブロック

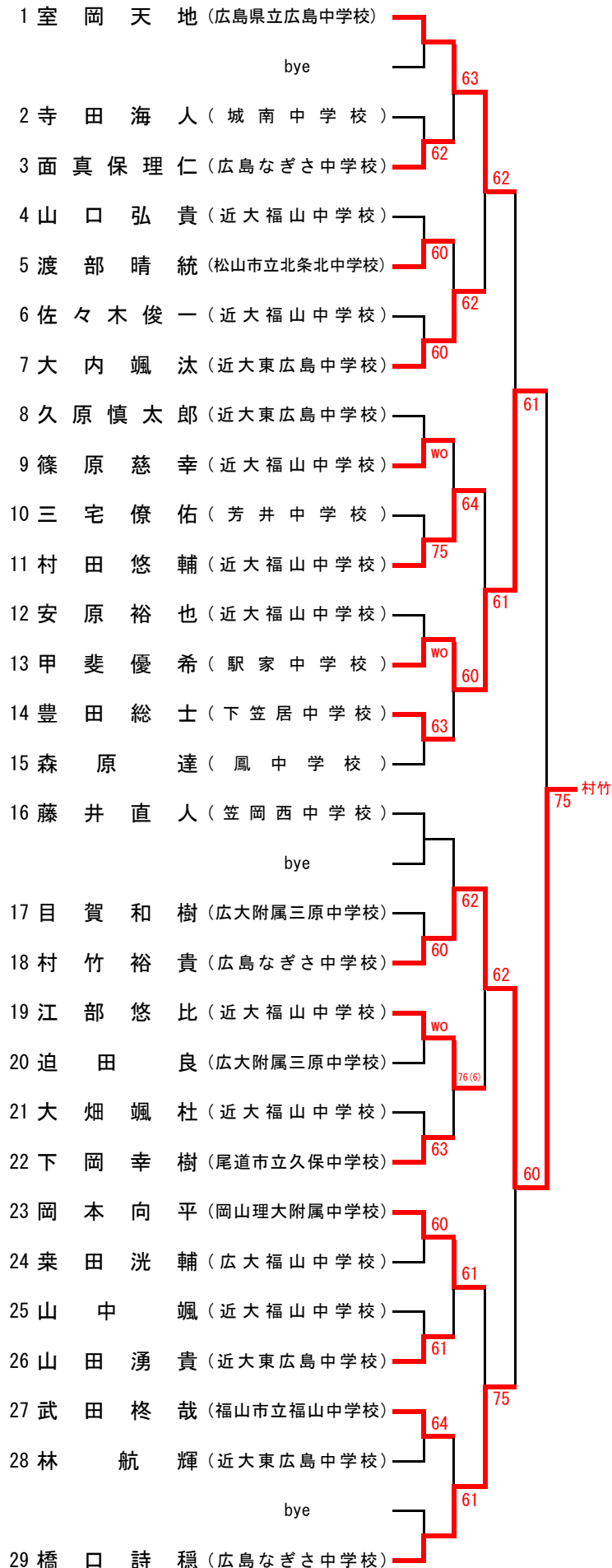

Bブロック

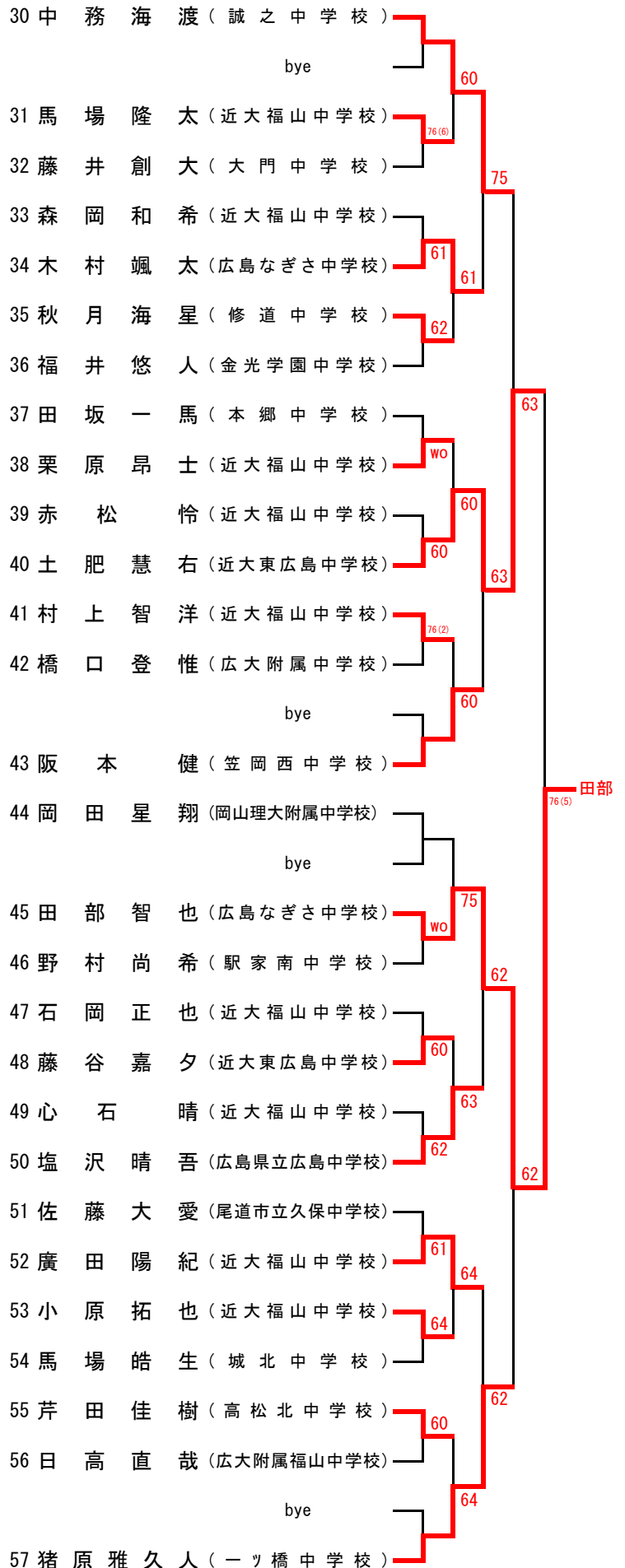

中学生女子シングルス

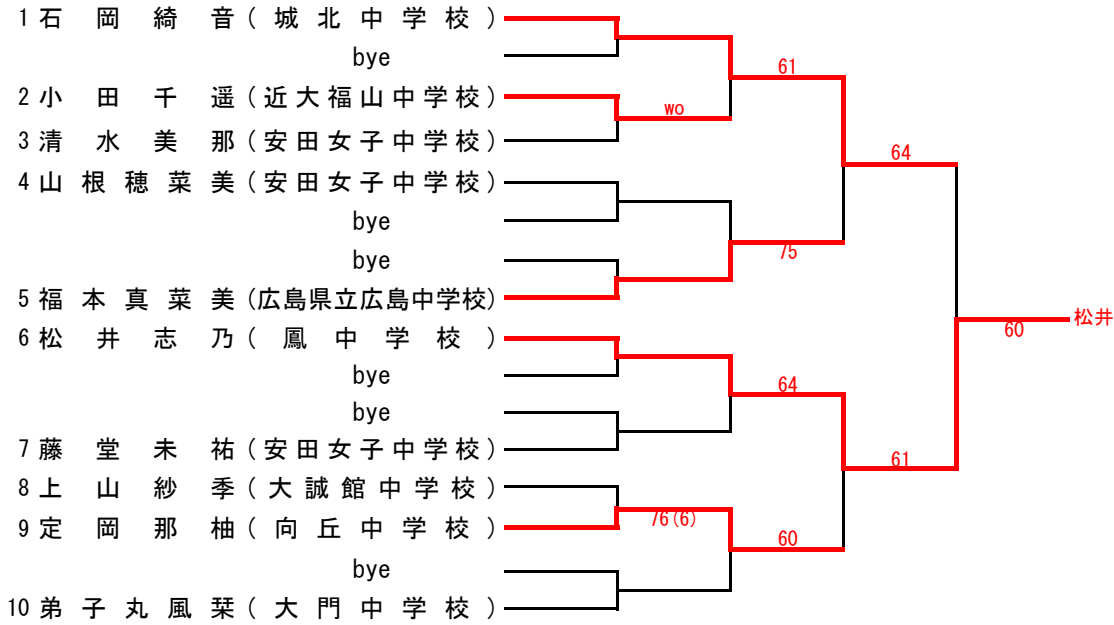

小学生女子シングルス

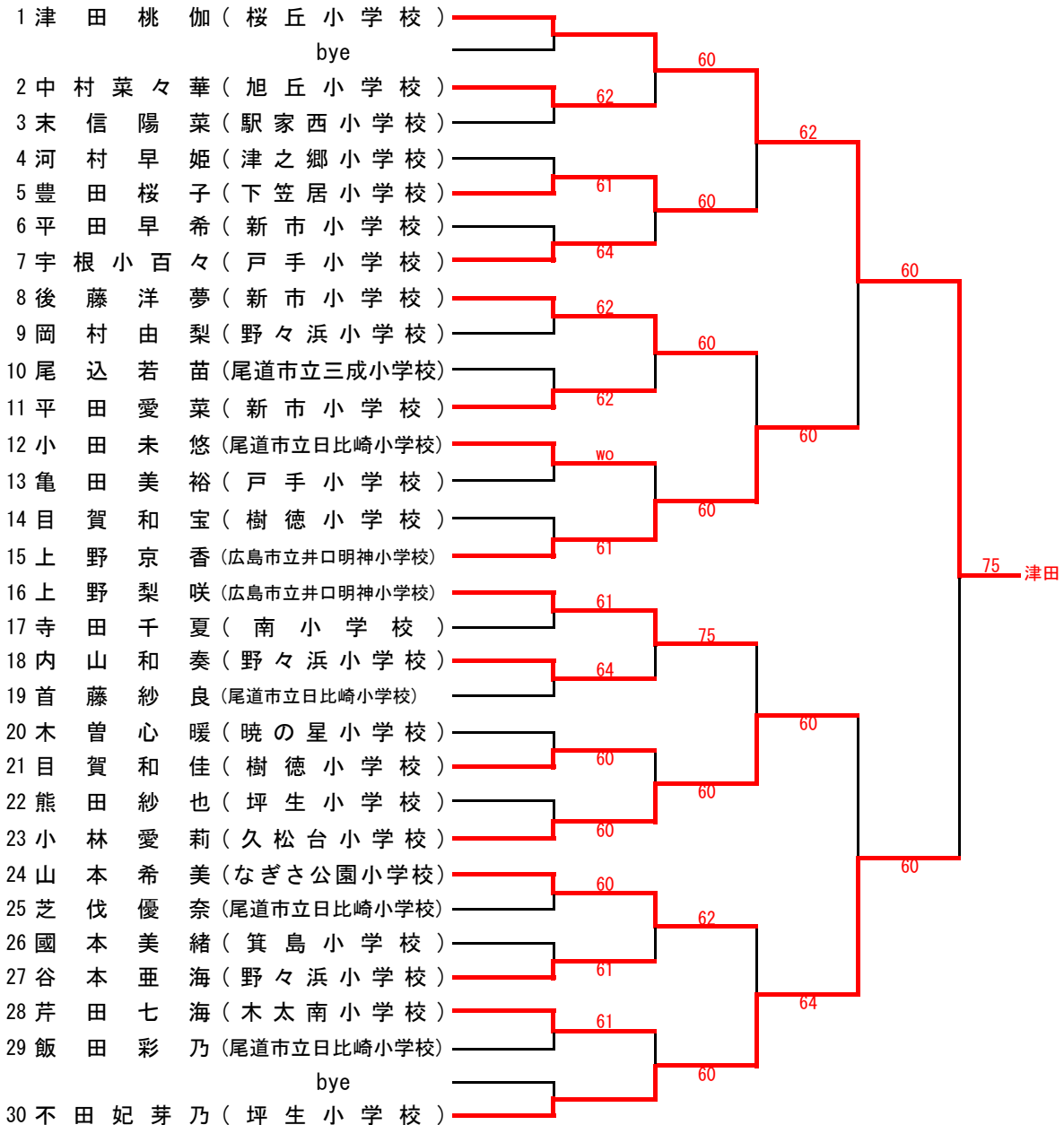

高校生男子シングルスAブロック

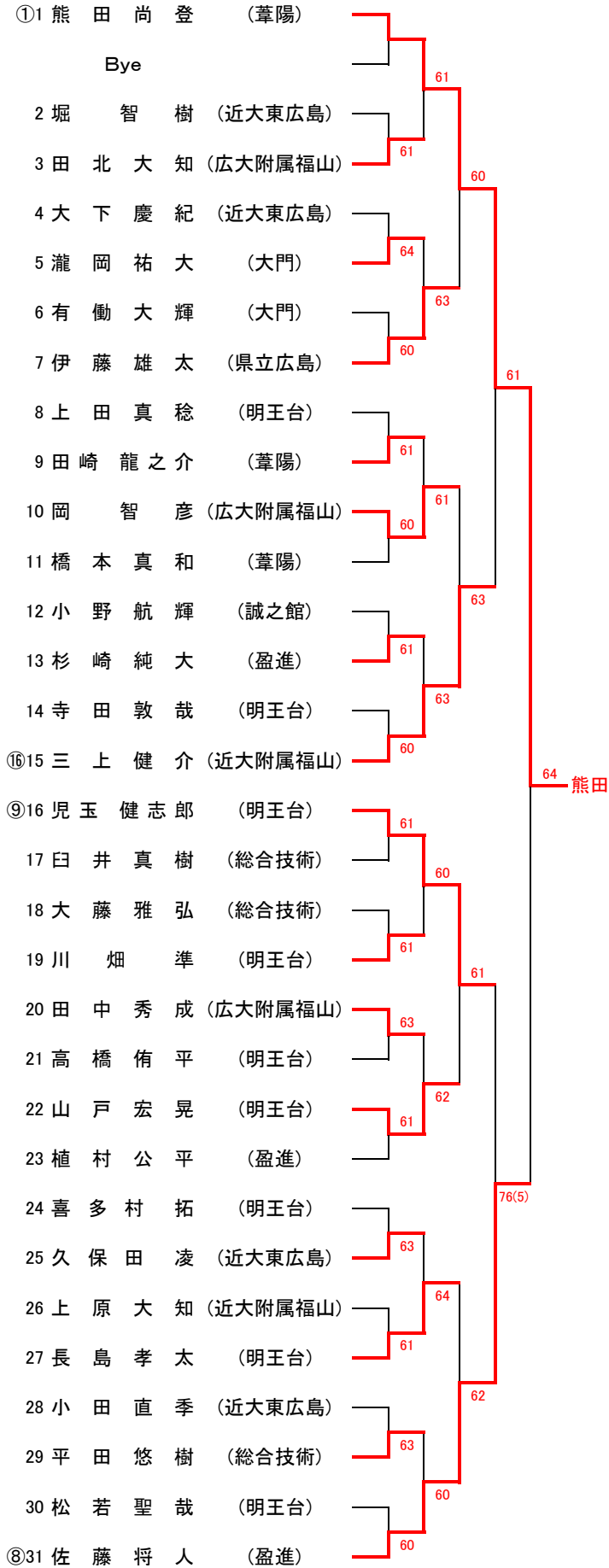

高校生男子シングルスBブロック

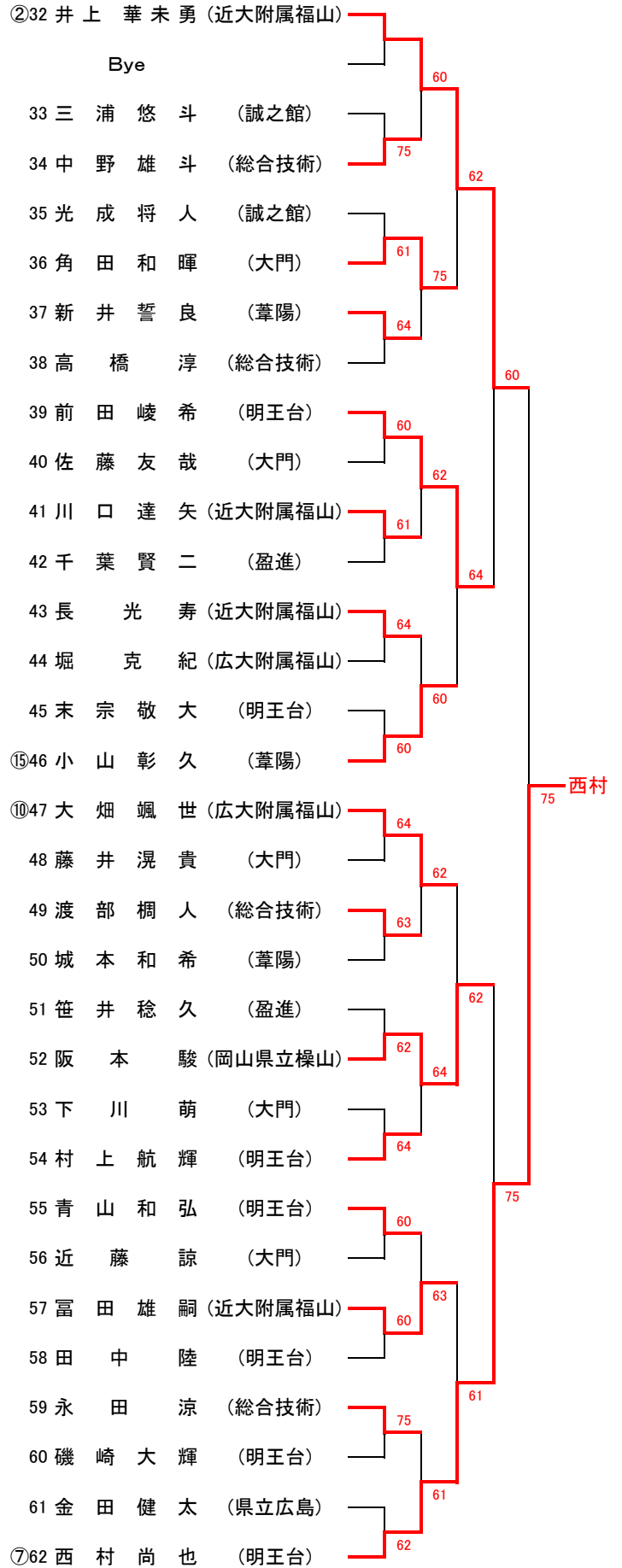

高校生男子シングルスCブロック

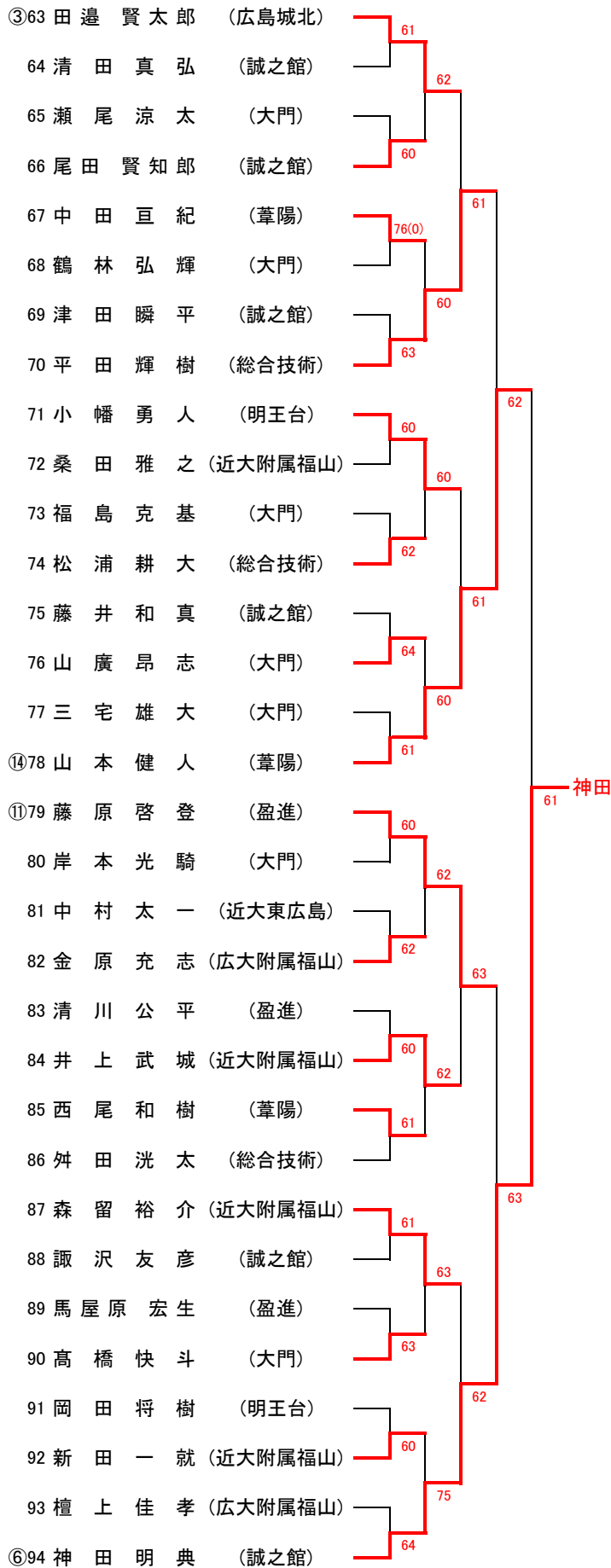

高校生男子シングルスDブロック

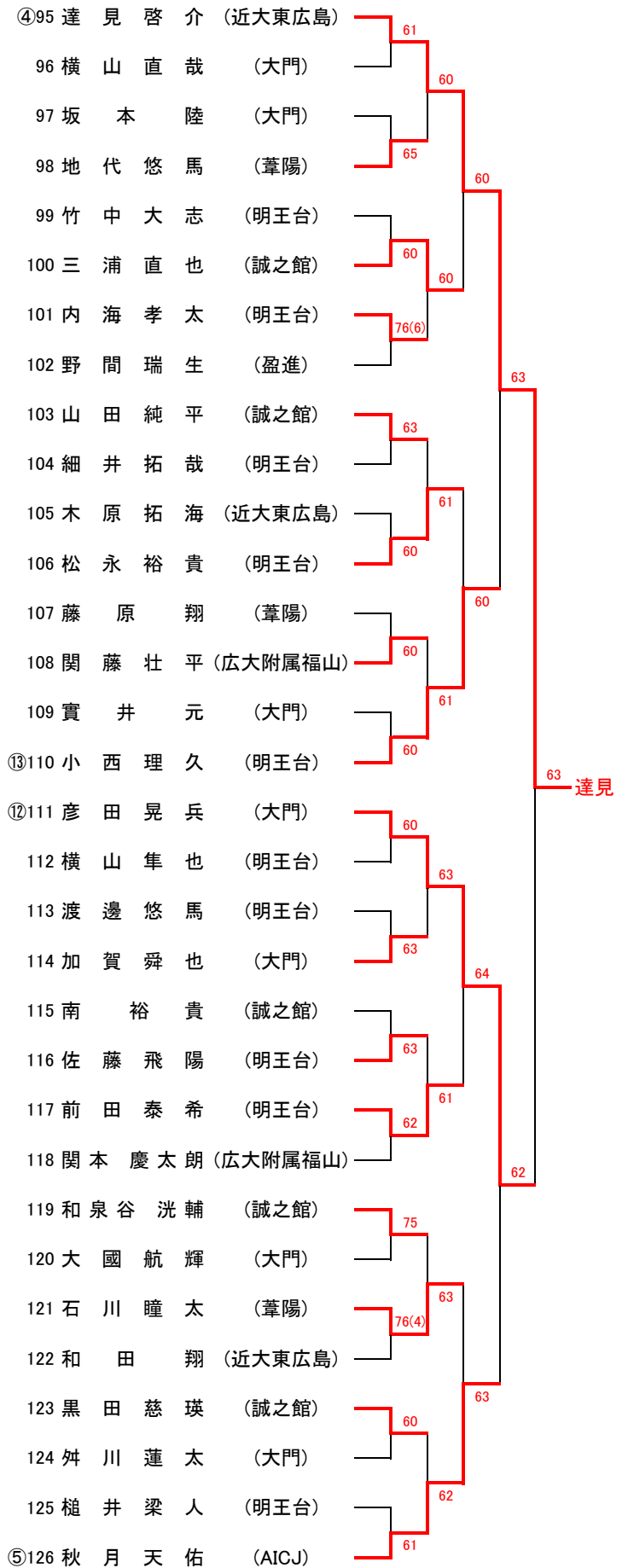

高校生女子シングルスAブロック

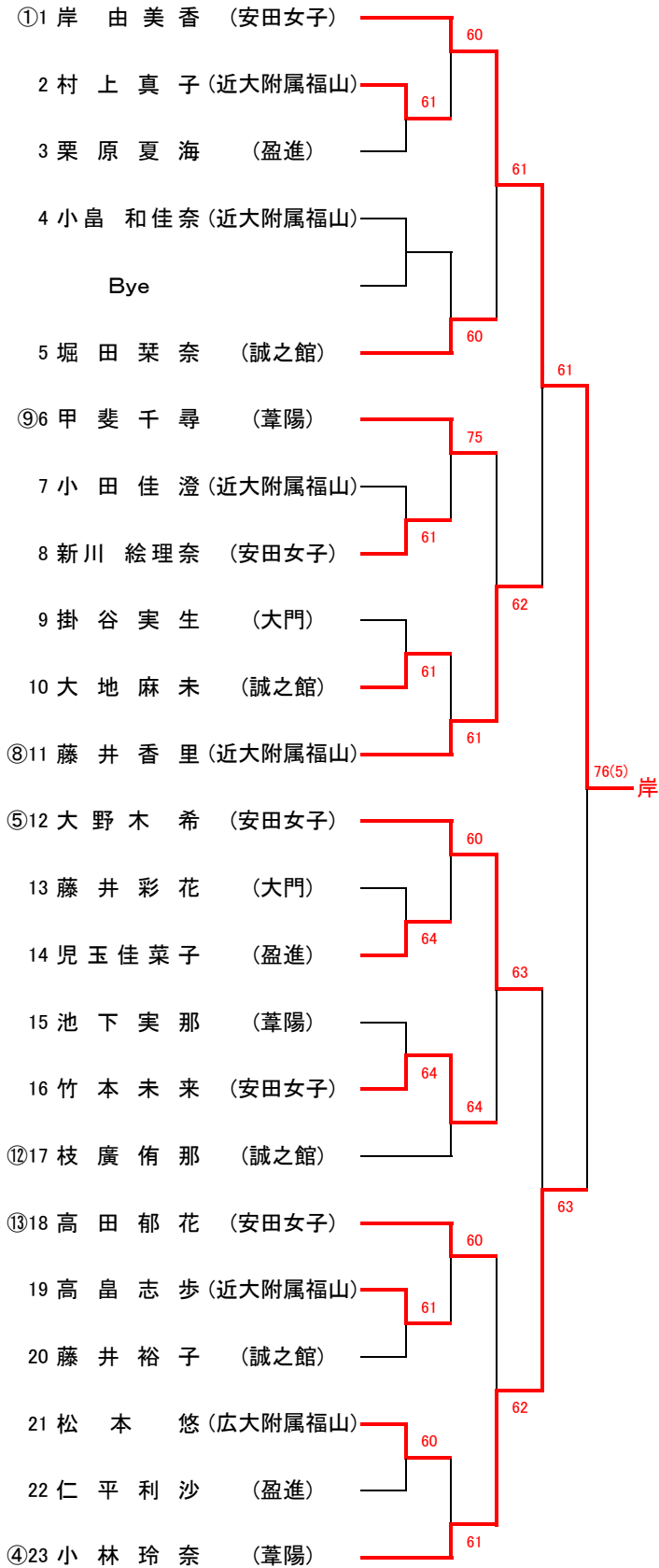

高校生女子シングルスBブロック

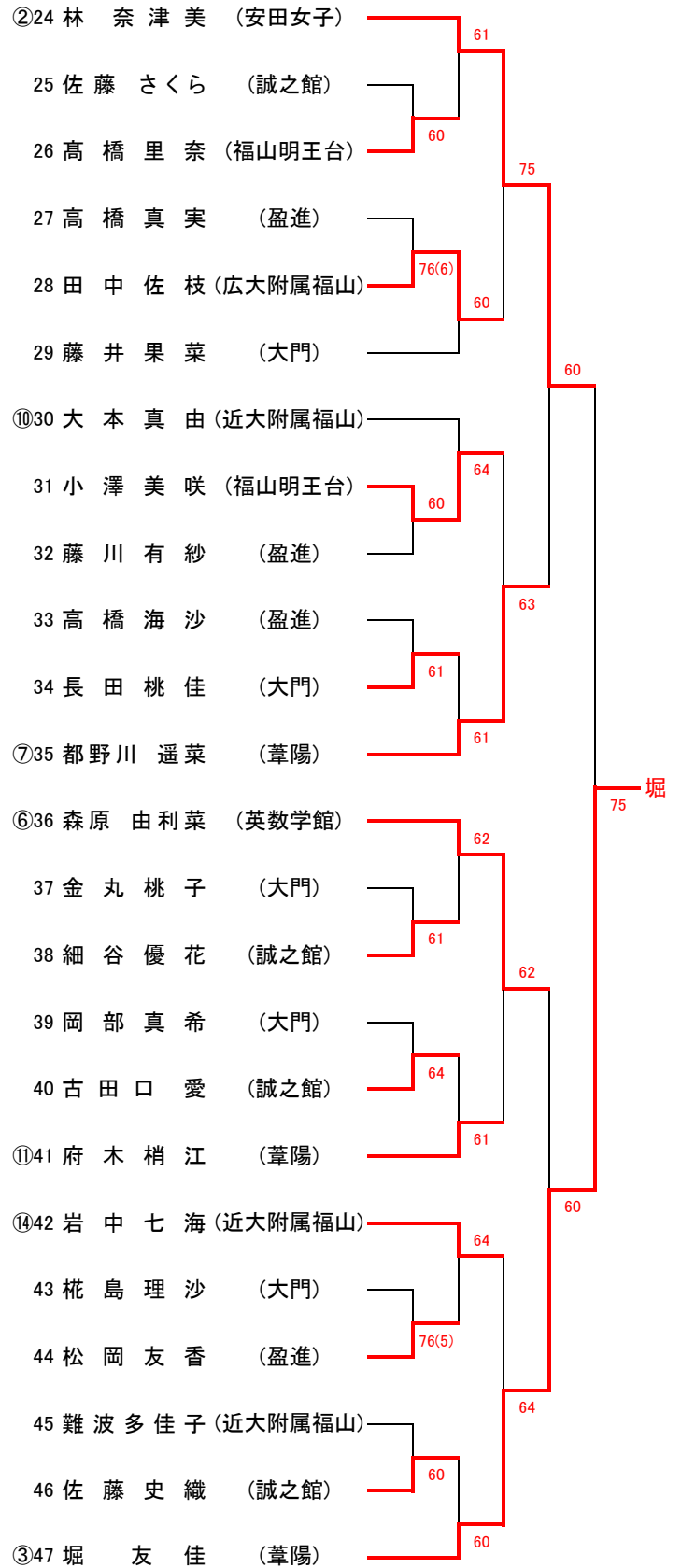

男子シングルスランキング表

平成26年12月

順位	氏名	ポイント	平成26年						平成25年							
			室内	福山 議長杯	春季 知事杯	国体	全日本 県予選	福山 市長杯	秋季 知事杯	室内	福山 議長杯	春季 知事杯	国体	全日本 県予選	福山 市長杯	秋季 知事杯
1	成毛 宏 充	400		120	120				120						40	
2	坪田 和 也	180														180
3	緒方 慎 一	165		40					10					20	15	80
3	橋 高 凱	165			15				80	30				40		
5	貝原 佑 哉	160							40						120	
6	廣川 宏 太	130		80					20					30		
7	棗田 洋 輔	100							40					40		20
8	松石 和 典	80												80		
8	大嶋 幸 平	80		40	15				10							15
10	藤岡 光 輝	60		10					10					20		20
10	坪田 直 己	60														60
10	佐藤 友 紀	60		20	30									10		
10	平 真 弥	60			60											
14	藤井 智 邦	50		10											40	
15	高橋 真 一	40		10	30											
16	高橋 昌 之	35		20	15											
17	土屋 光 正	30		10											20	
17	安村 大 地	30								30						
19	清水 貴 由	20												20		
19	杉田 和 範	20		10										10		
19	小川 貴 志	20							10					10		
19	鈴木 勇 希	20		10					10							
19	高山 豊	20							20							
24	金島 和 司	10												10		
24	山本 祐 輔	10												10		
24	高橋 大 希	10		10												
24	川端 恭 平	10		10												
24	金尾 敏 弘	10							10							
24	横山 大 佑	10							10							

女子シングルスランキング表

平成26年12月

順位	氏名	ポイント	平成26年						平成25年							
			室内	福山 議長杯	春季 知事杯	国体	全日本 県予選	福山 市長杯	秋季 知事杯	室内	福山 議長杯	春季 知事杯	国体	全日本 県予選	福山 市長杯	秋季 知事杯
1	松岡 沙 生	240		120										120		
2	西久保 絵 里	160		40											120	
2	平田 睦 代	160		40					120							
4	安村 未 来	120			120											
5	真田 美 樹	80							40					40		
5	大濱 由 季	80							80							
7	榊 齊 子	40							40							
7	浜崎 佳 代	40												40		

男子ダブルスランキング表

平成26年12月

順位	氏名	ポイント	平成26年							平成25年						
			室内	福山 議長杯	春季 知事杯	国体	全日本 県予選	福山 市長杯	秋季 知事杯	室内	福山 議長杯	春季 知事杯	国体	全日本 県予選	福山 市長杯	秋季 知事杯
1	成毛 宏 充	370		120	60			40	30		120					
2	大嶋 幸 平	320		40				40			80	60			40	60
2	棗田 洋 輔	320		40				40			80	60			40	60
4	藤岡 光 輝	280						80			120				80	
5	金島 和 司	200		80											120	
6	廣川 宏 太	180			60				120							
7	高山 豊	150						120	30							
8	松石 和 典	120													120	
8	延平 健 太	120		120												
8	下東 大 介	120						120								
8	安村 大 地	120							120							
12	毛利 康 人	80									40				40	
12	藤川 延 昭	80									40				40	
12	菅沼 俊 夫	80		80												
12	高橋 真 一	80						80								
16	平 真 弥	60			60											
16	坪田 和 也	60														60
16	坪田 直 己	60														60
16	上 本 武	60			60											
20	中原 光 生	40									40					
20	細谷 隆 浩	40		40												
20	小川 貴 志	40		40												
20	高橋 大 希	40						40								

女子ダブルスランキング表

平成26年12月

順位	氏名	ポイント	平成26年							平成25年						
			室内	福山 議長杯	春季 知事杯	国体	全日本 県予選	福山 市長杯	秋季 知事杯	室内	福山 議長杯	春季 知事杯	国体	全日本 県予選	福山 市長杯	秋季 知事杯
1	羽田美和子	320		80				120			40				80	
1	平田 睦 代	320		80				120			40				80	
3	小倉美奈子	300		40				80			60				120	
4	永川 寿 子	280		120				40			80				40	
5	岡 くらみ	260						80			60				120	
6	真田 美 樹	240		120				40			80					
7	西久保絵里	120									120					
7	黒瀬 美 帆	120									120					
7	河野 理 恵	120		40				40			40					
10	橋本由美子	80		40							40					
11	長谷井時代	40													40	
11	鈴木 加 恵	40													40	
11	藤岡 佳 子	40													40	
11	峠 俊 子	40						40								