

第35回 福山市議会議長杯ダブルステニス大会

男子A級

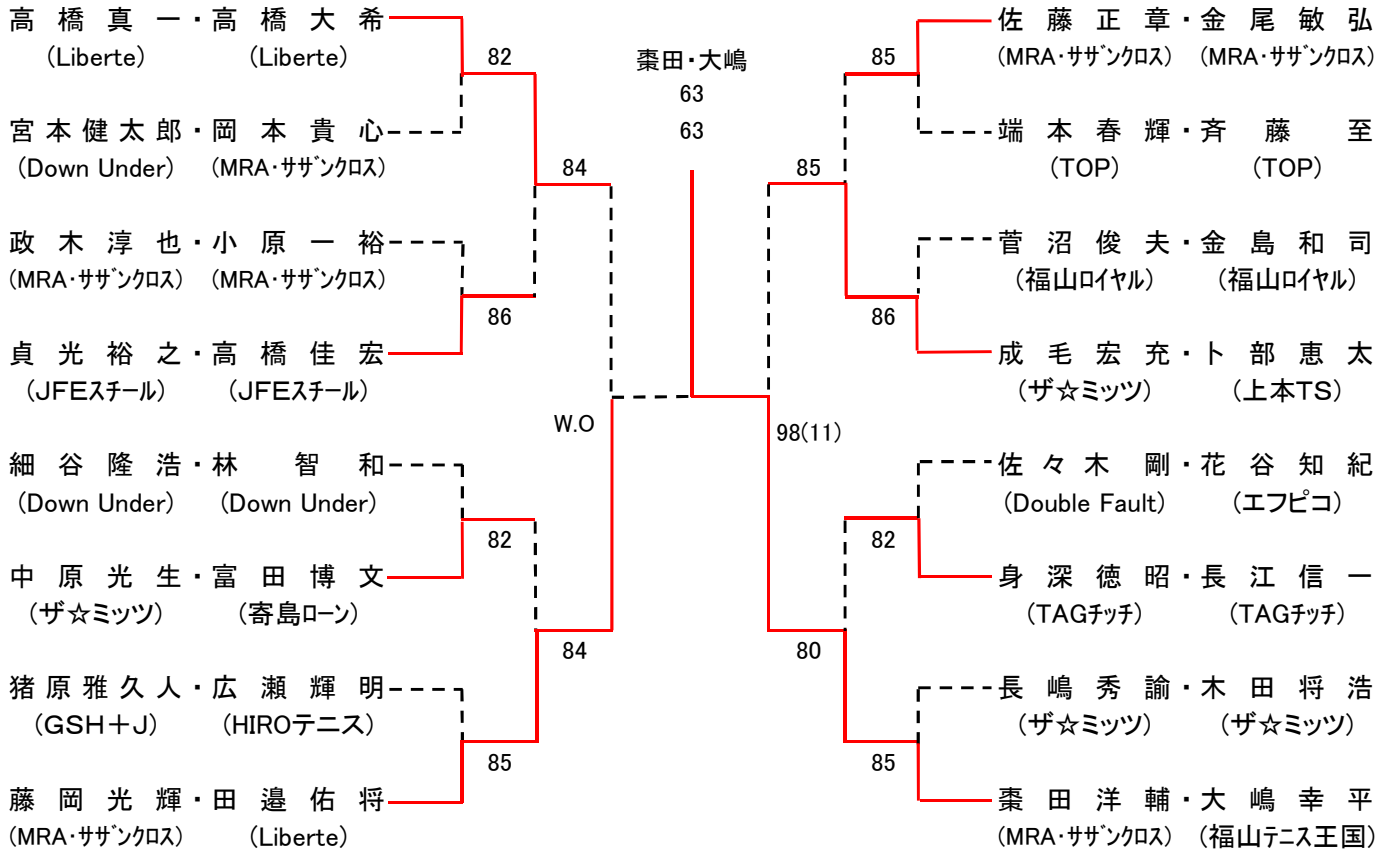

シード:①高橋(真)・高橋(大)、②榎田・大嶋、③細谷・林、成毛・ト部

会場:竹ヶ端テニスコート

第35回 福山市議会議長杯ダブルステニス大会

男子B級

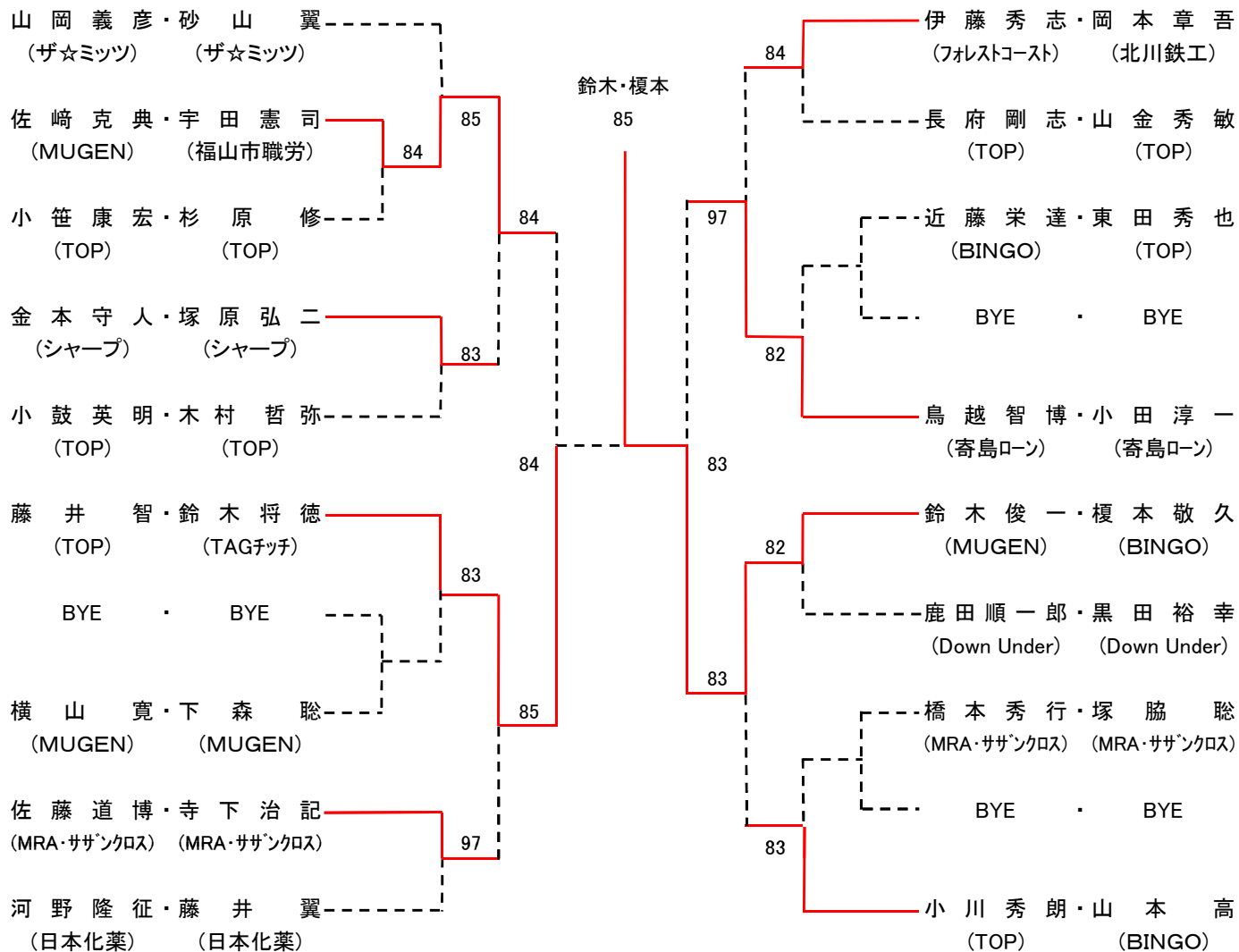

シード:①山岡・砂山、②小川・山本、③藤井(智)・鈴木(将)、④鳥越・小田、

会場:竹ヶ端テニスコート

第35回 福山市議会議長杯ダブルステニス大会

男子C級

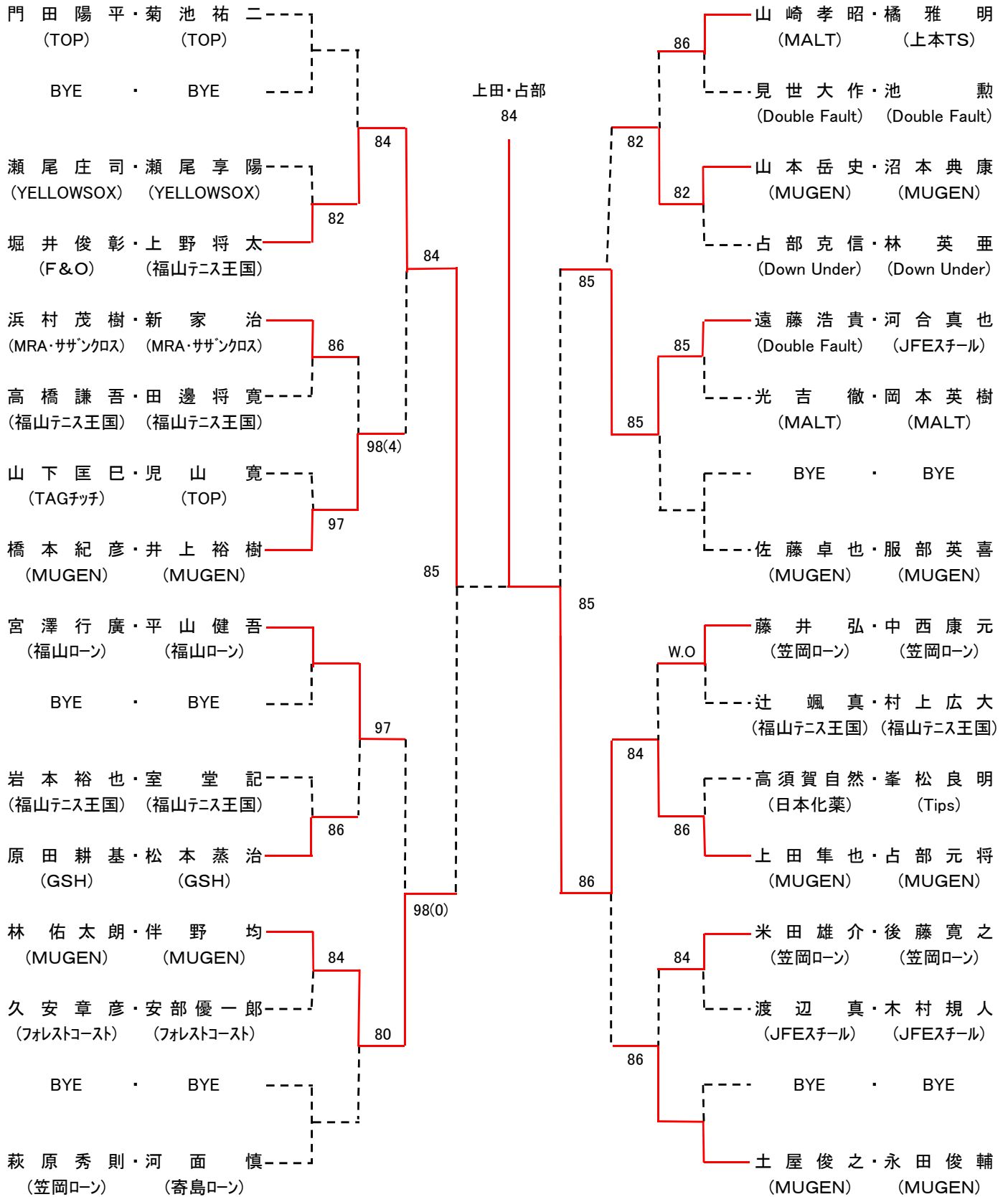

シード: ①門田・菊池、②土屋・永田、③佐藤・服部、④宮澤・平山

会場: 竹ヶ端テニスコート

第35回 福山市議会議長杯ダブルステニス大会

男子D級

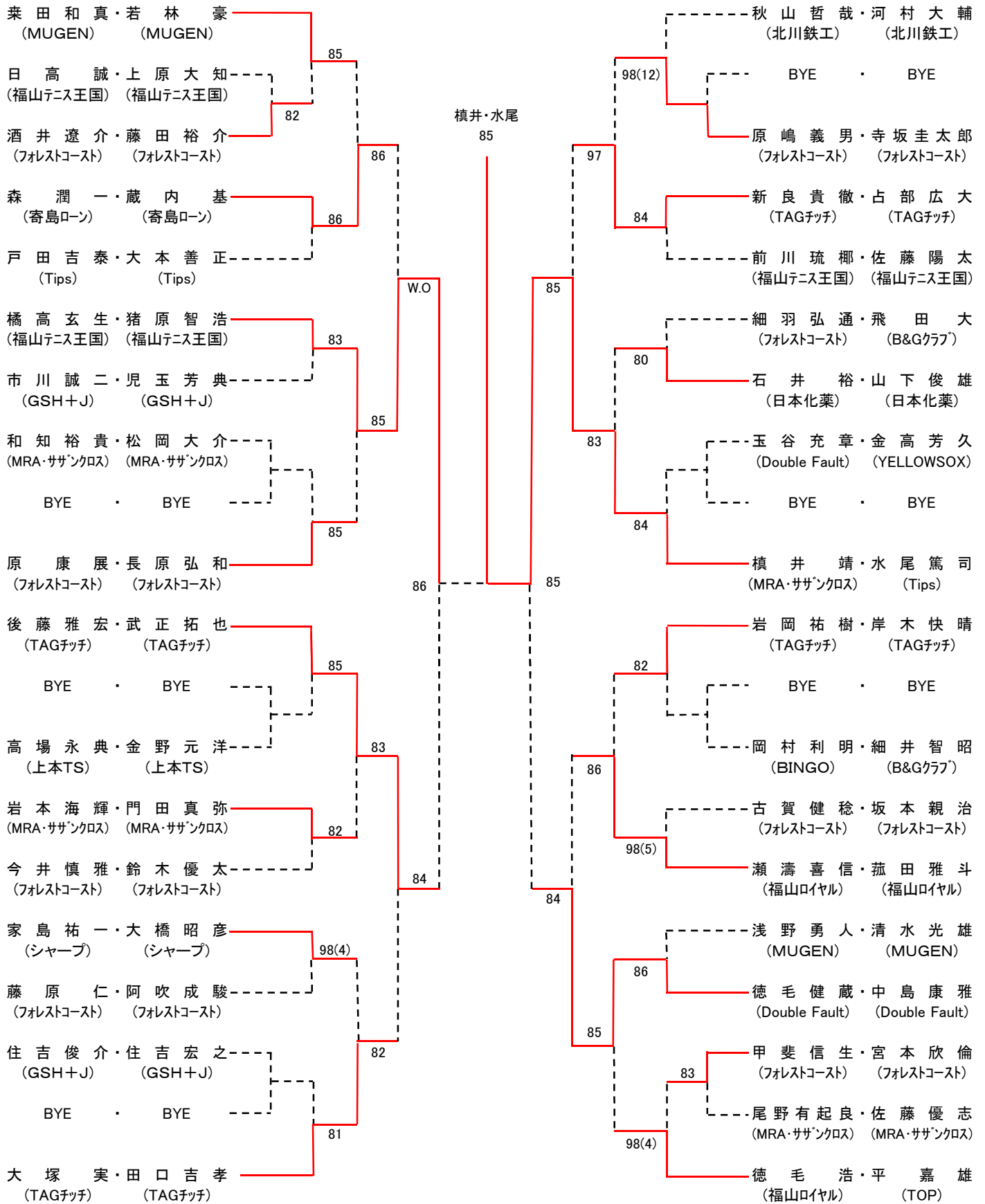

シード: ①楽田・若林、徳毛(浩)・平、③後藤・武正、榎井・水尾、⑤大塚・田口、⑥秋山・河村、原・長原、岩岡・岸木、

会場: 竹ヶ端テニスコート

第35回 福山市議会議長杯ダブルステニス大会

女子A級

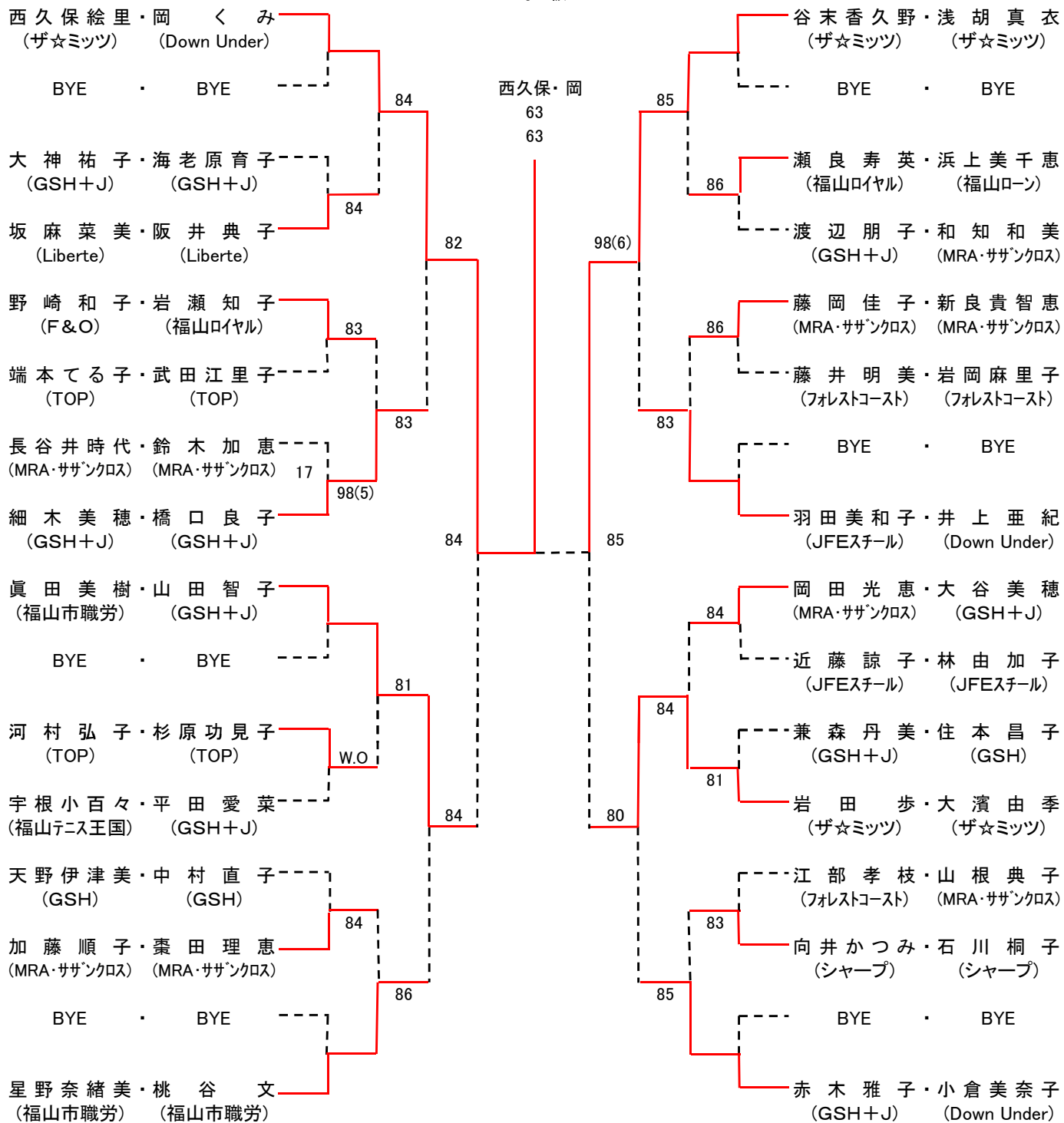

シード:①西久保・岡、②赤木・小倉、③羽田・井上、④眞田・山田⑤星野・桃谷、谷末・浅胡、⑦細木・橋口、⑧岡田・大谷

会場:竹ヶ端テニスコート

第35回 福山市議会議長杯ダブルステニス大会

女子B級

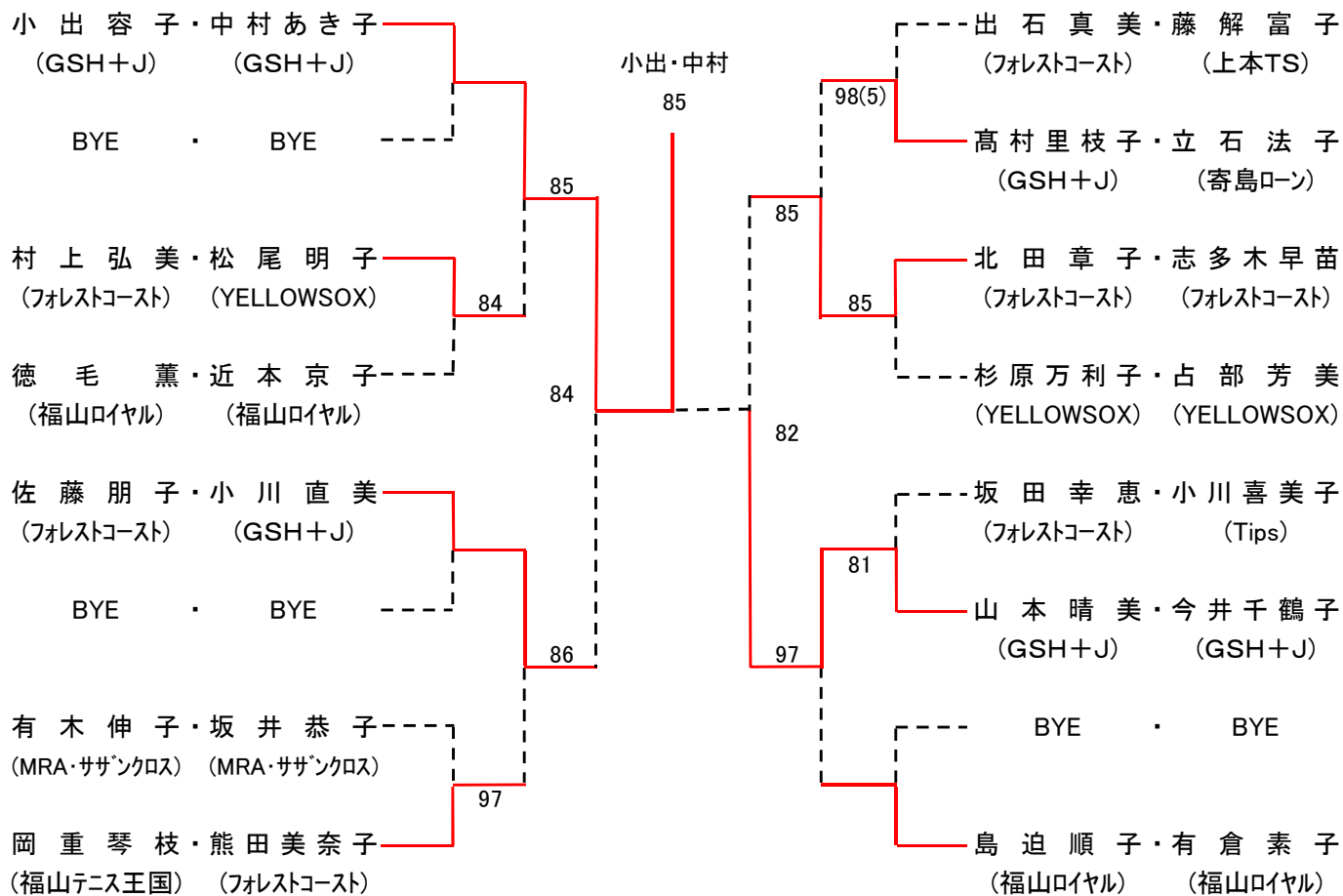

シード:①小出・中村、②島迫・有倉、

会場:沼隈テニスコート

第35回 福山市議会議長杯ダブルステニス大会

女子C級

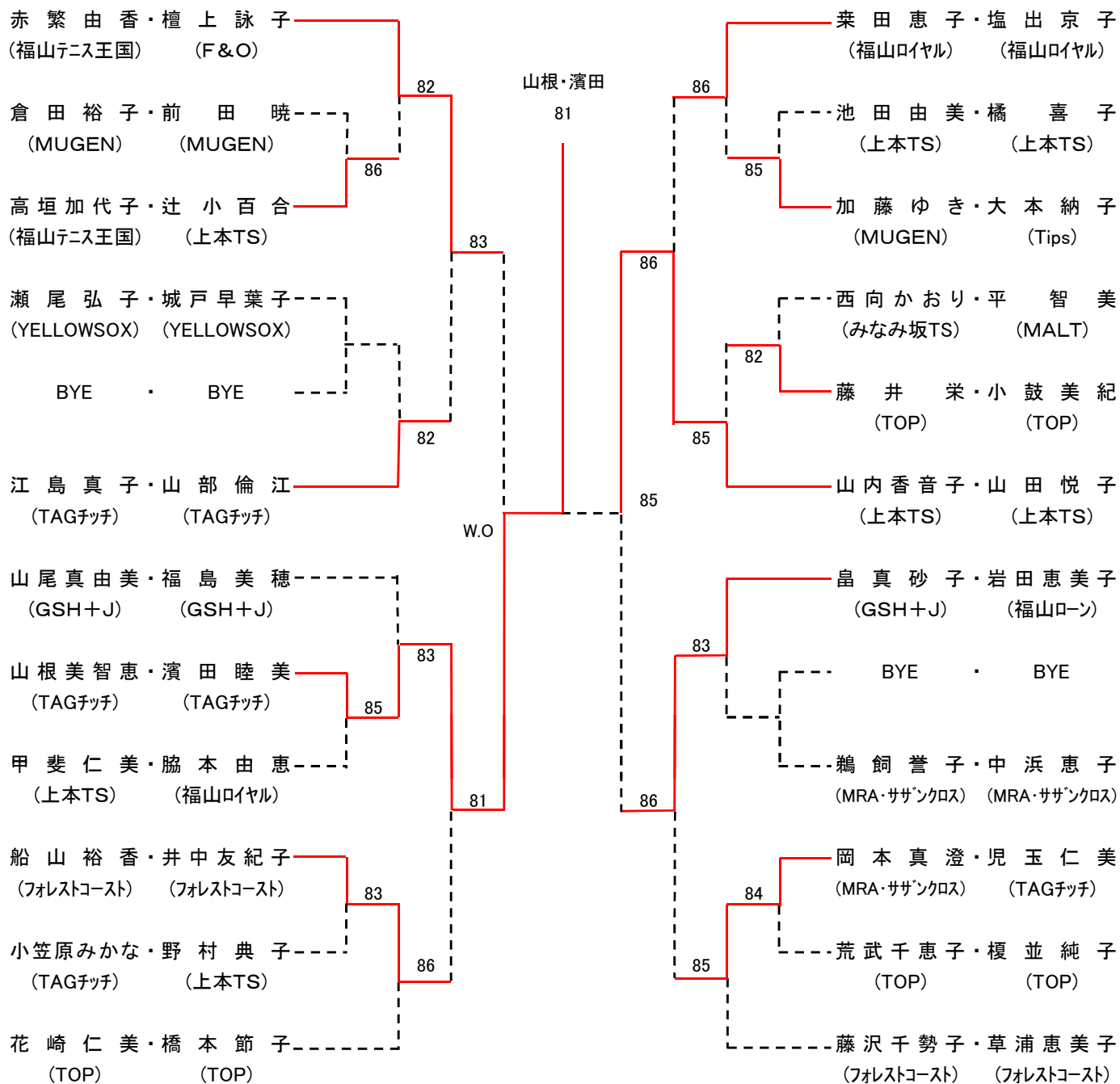

シード:①赤繁・檀上、藤沢・草浦、③山尾・福島、山内・山田

会場:沼隈テニスコート

第35回 福山市議会議長杯ダブルステニス大会

女子D級

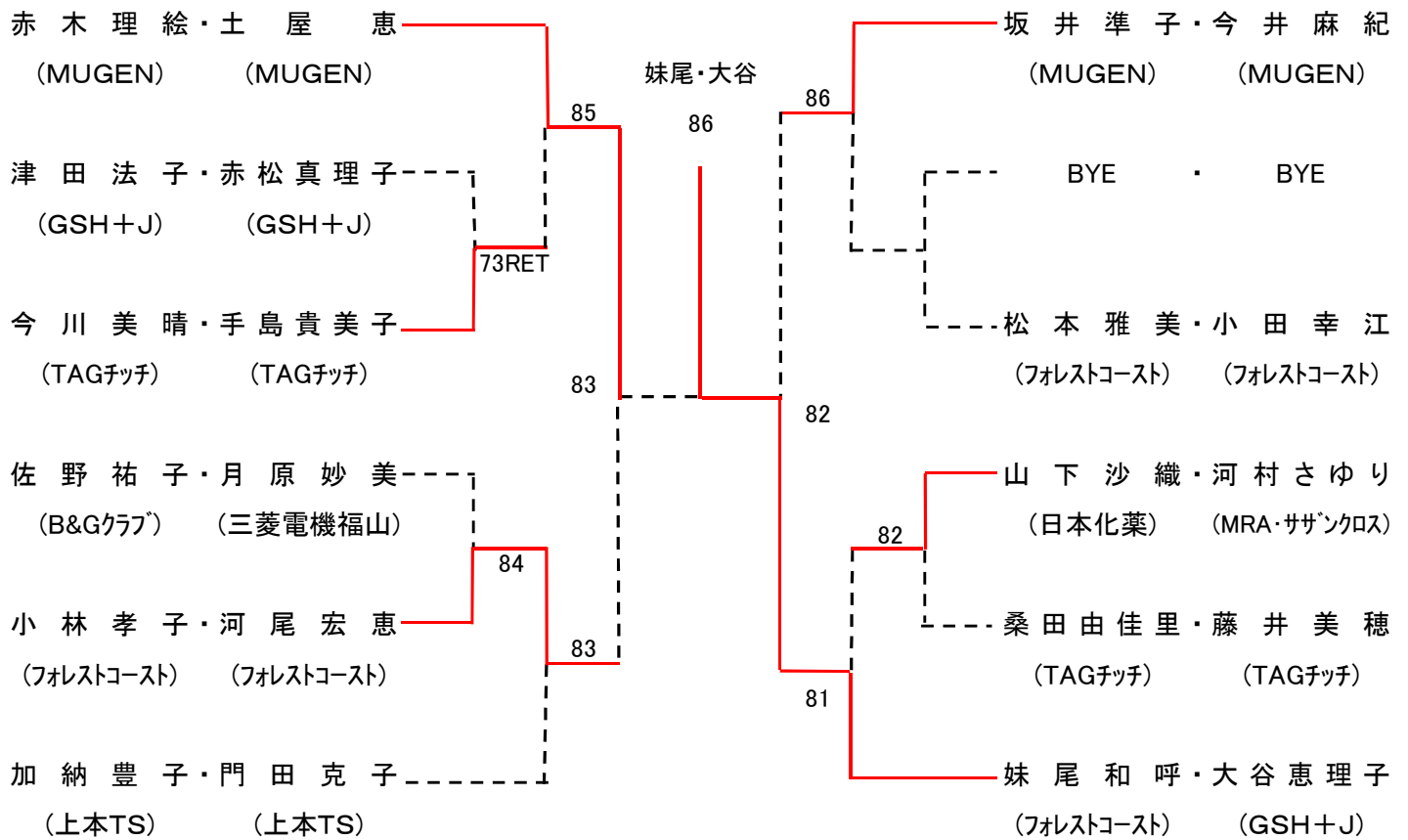

シード:①赤木・土屋、②妹尾・大谷

会場:竹ヶ端テニスコート