

第36回 福山市長杯ダブルステニス大会  
男子A級

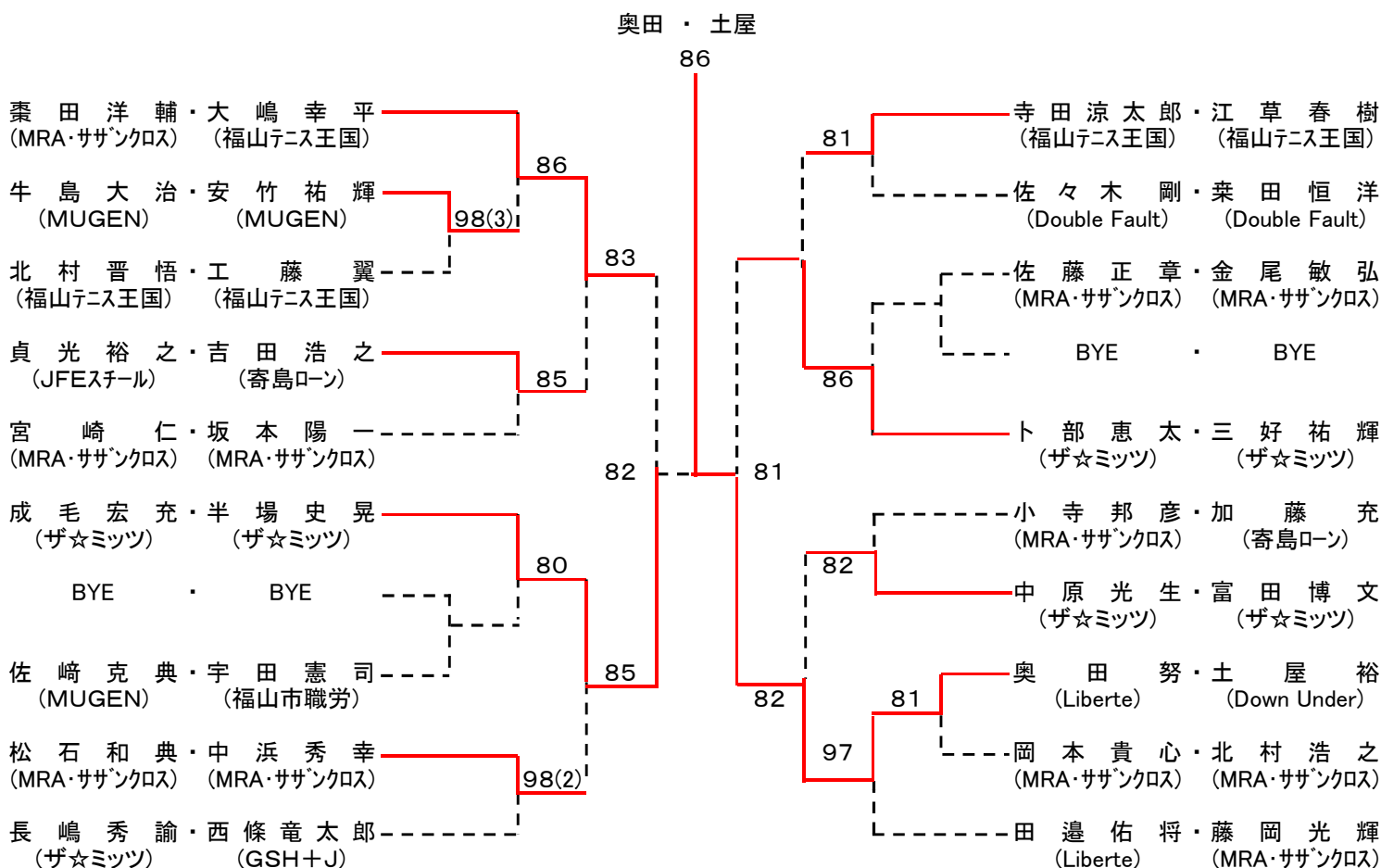

シード: ①榎田・大嶋、②田邊・藤岡、③成毛・半場、④ト部・三好、長嶋・西條

会場: 竹ヶ端テニスコート

第36回 福山市長杯ダブルステニス大会  
男子B級

河野・佐々木  
86

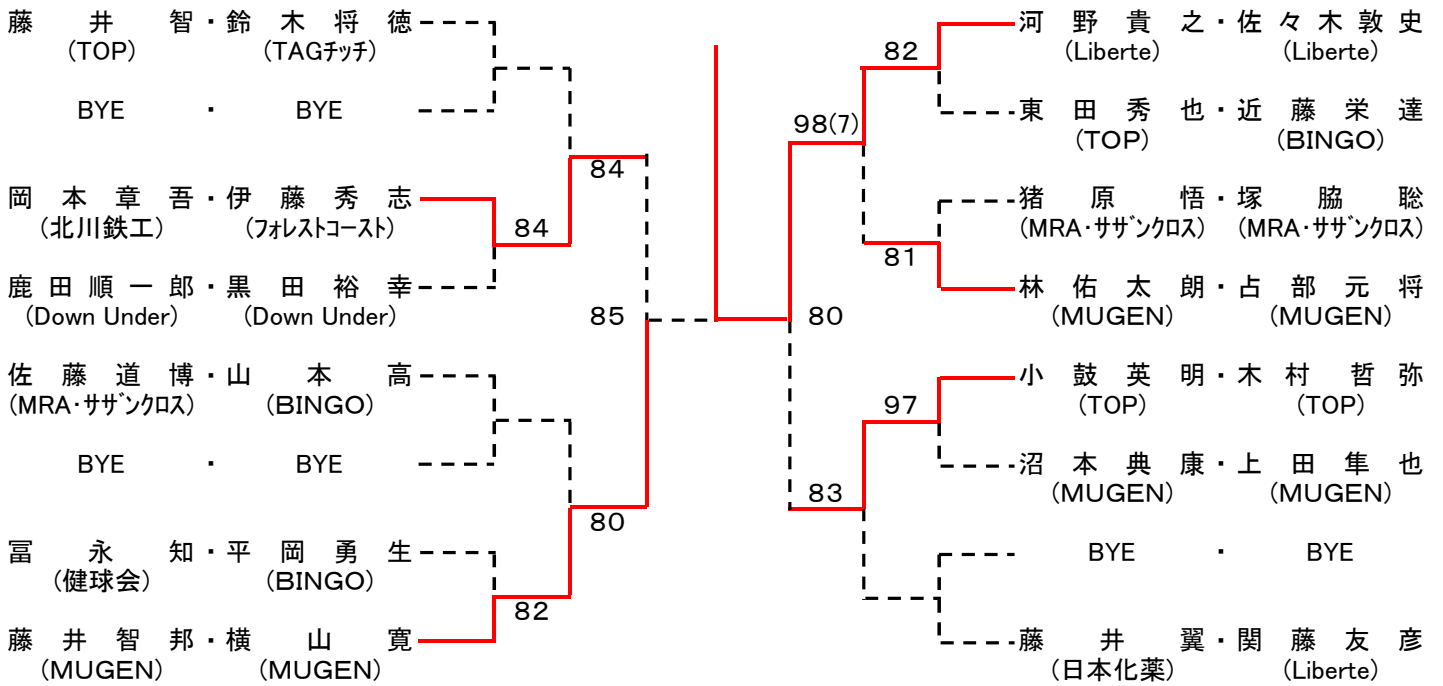

シード: ①藤井(智)・鈴木、②藤井(翼)・関藤、③佐藤・山本

会場: 竹ヶ端テニスコート

第36回 福山市長杯ダブルステニス大会  
男子C級

目貫・宮長

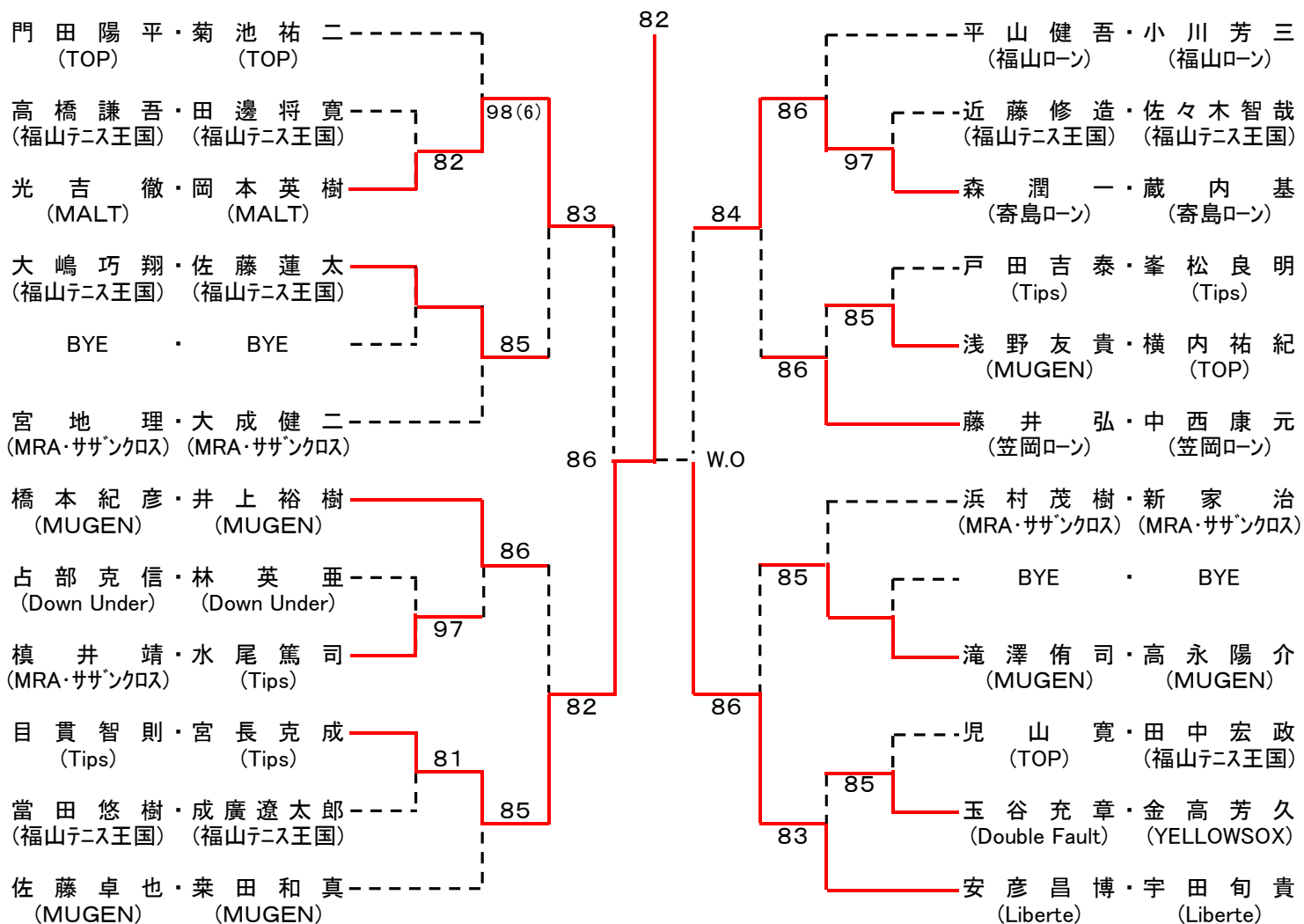

シード: ①門田・菊池、②安彦・宇田、橋本・井上、藤井・中西、⑤佐藤・栗田、⑥宮地・大成、平山・小川

会場: 竹ヶ端テニスコート

第36回 福山市長杯ダブルステニス大会  
男子D級

今井・武正

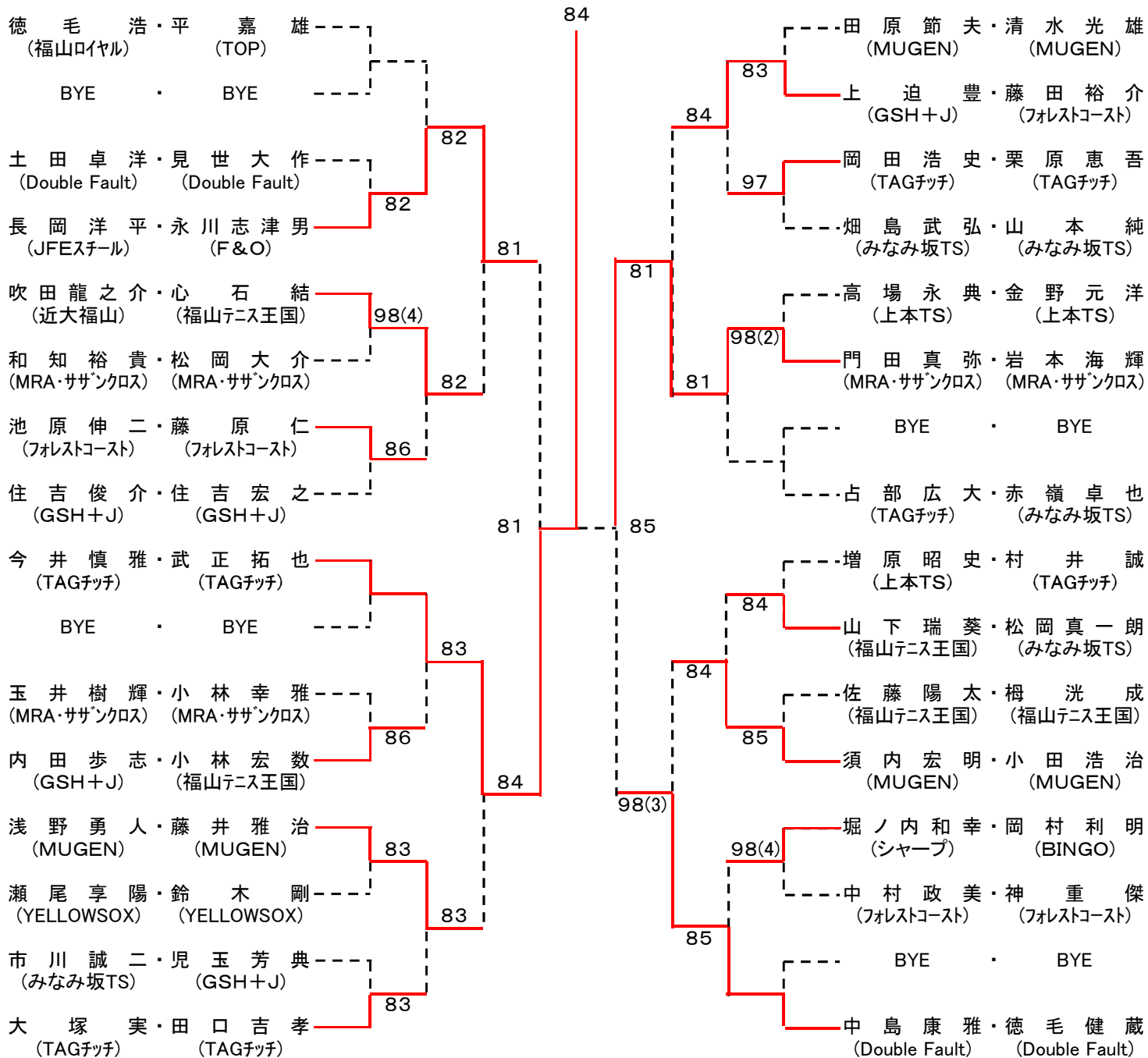

シード: ①徳毛(浩)・平、②中島・徳毛(健)、③今井・武正、占部・赤嶺、⑤大塚・田口

会場: 竹ヶ端テニスコート

第36回 福山市長杯ダブルステニス大会  
女子A級

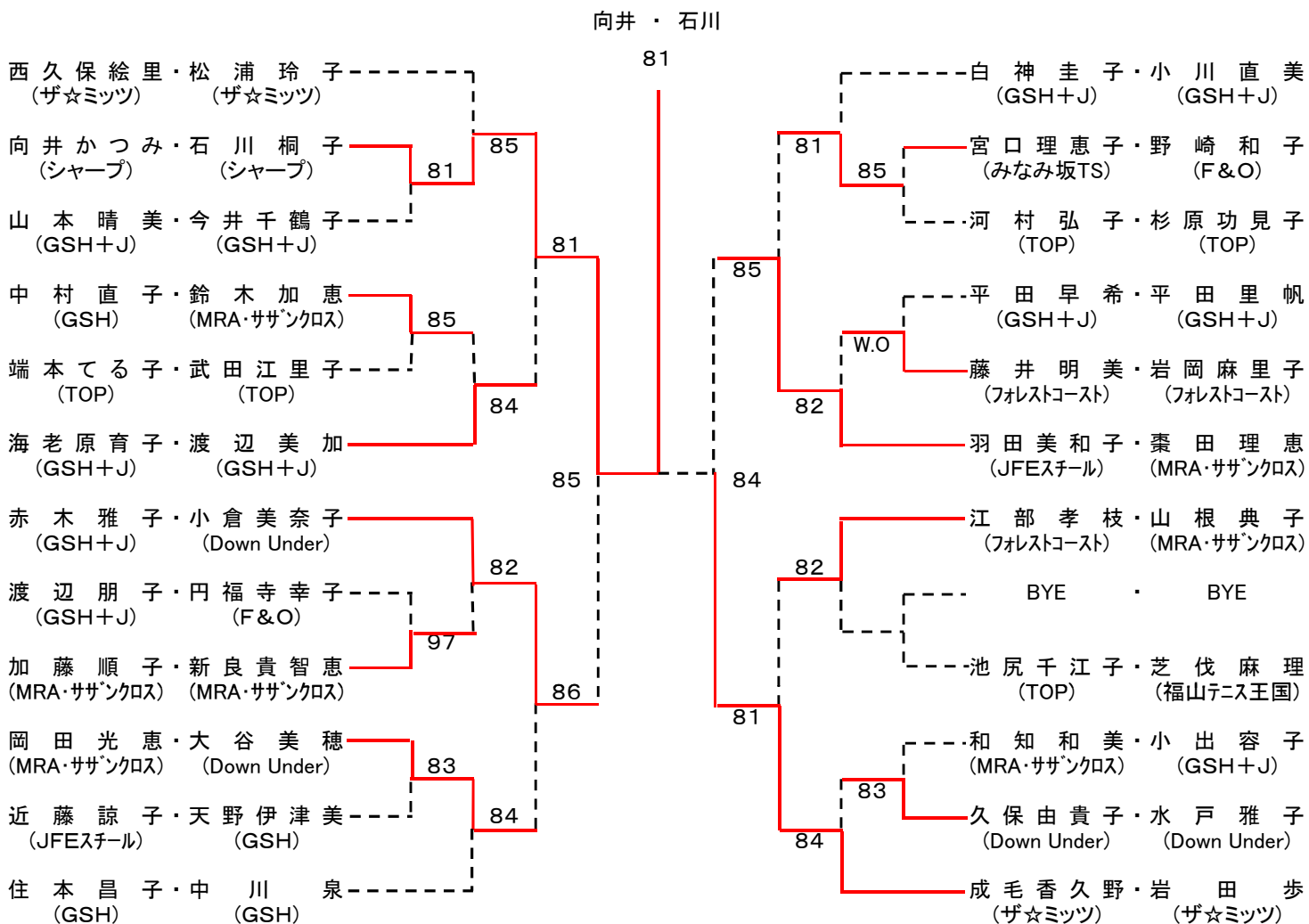

シード: ①西久保・松浦、②谷末・岩田、③赤木・小倉、④羽田・棗田、⑤住本・中川

会場: 沼隈テニスコート

第36回 福山市長杯ダブルステニス大会  
女子B級

大本・佐藤

81

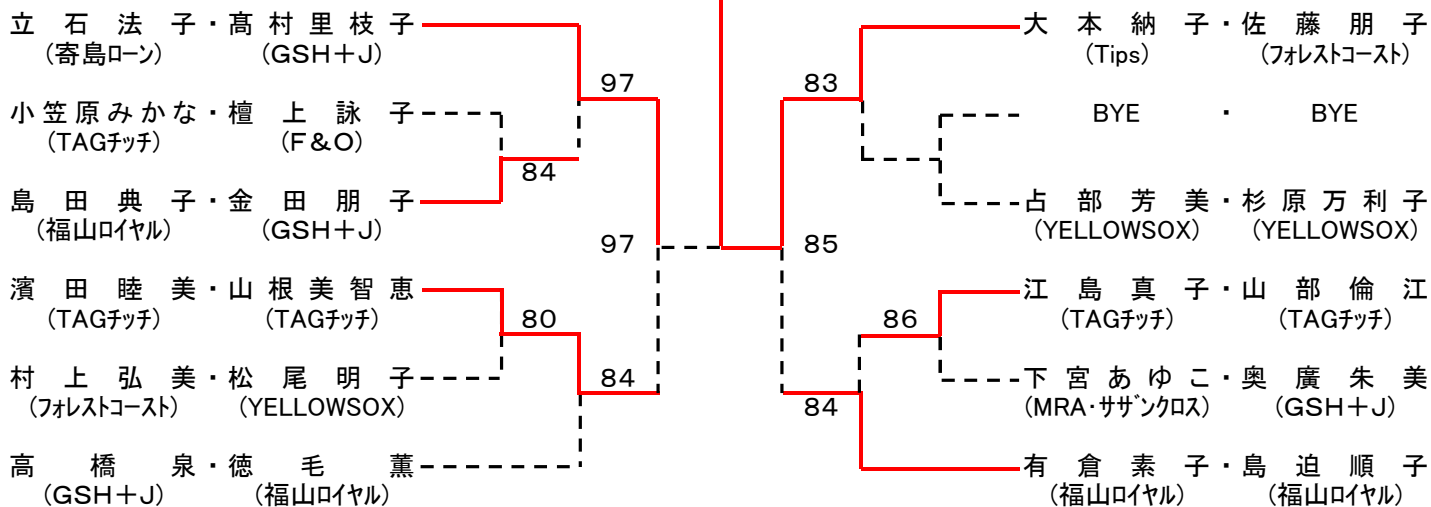

シード: ①立石・高村、有倉・島迫、高橋・徳毛、④大本・佐藤

会場: 竹ヶ端テニスコート

第36回 福山市長杯ダブルステニス大会  
女子C級

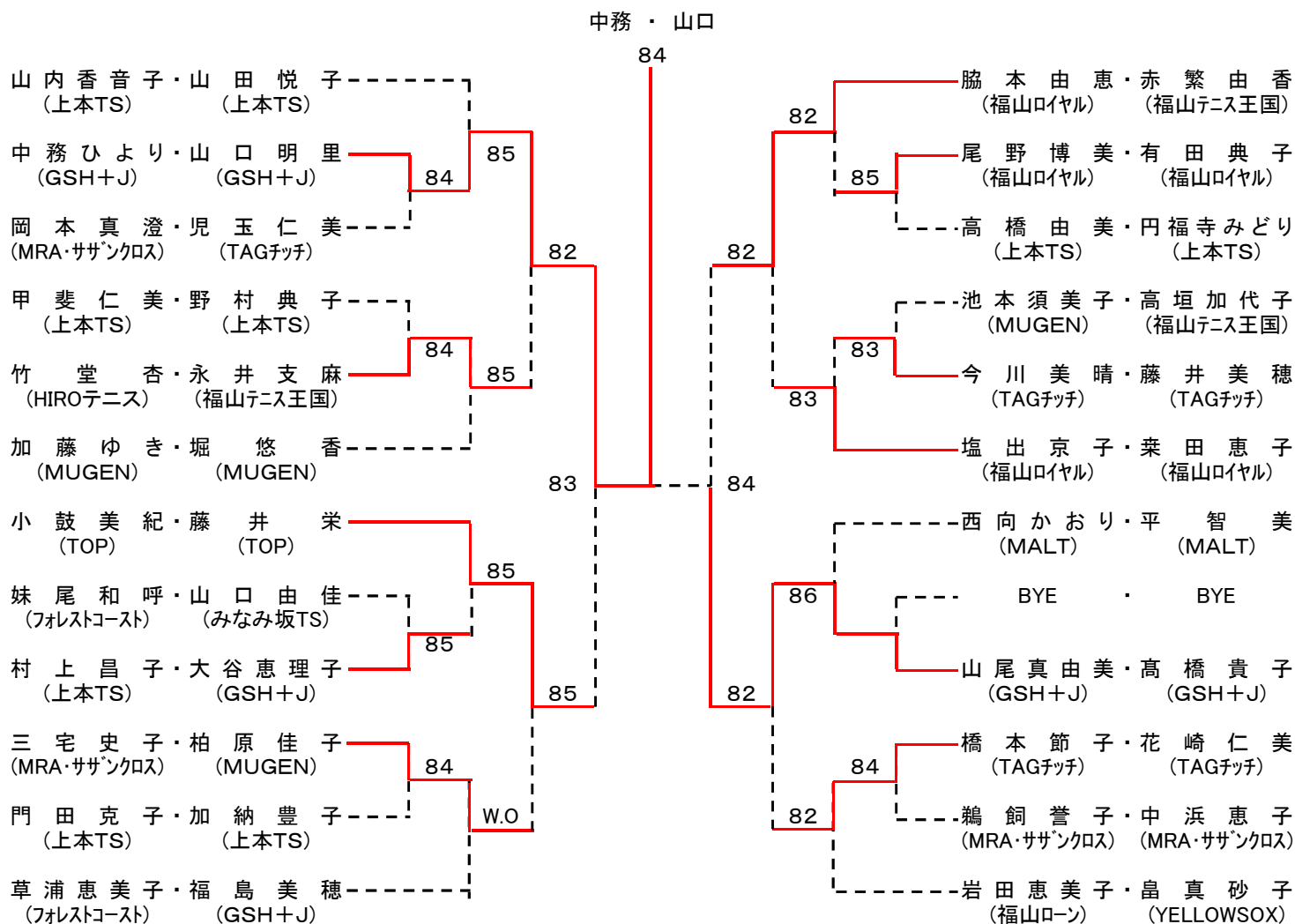

シード: ①山内・山田、②岩田・畠、小鼓・藤井、④塩出・栗田、草浦・福島、脇本・赤繁

会場: 竹ヶ端テニスコート

第36回 福山市長杯ダブルステニス大会  
女子D級

佐野・月原

78RET

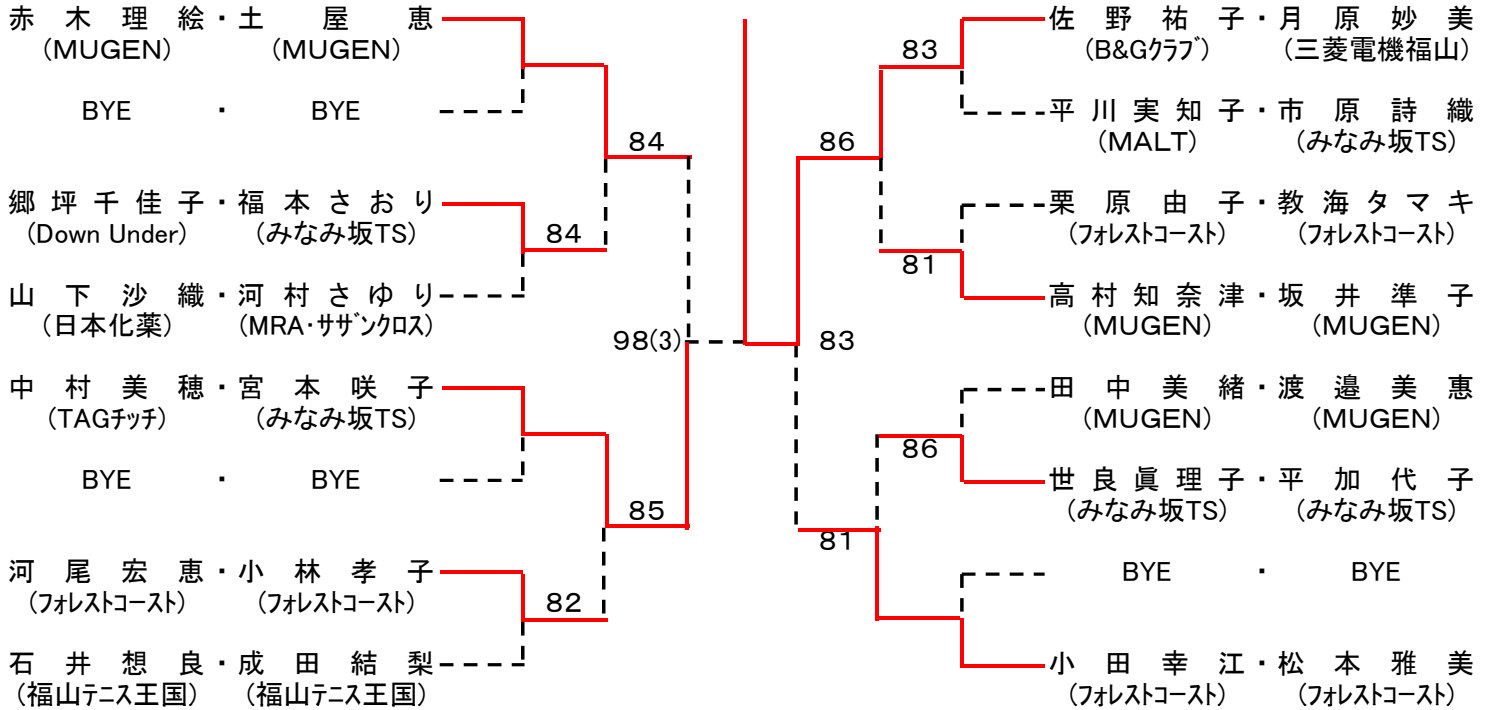

シード: ①赤木・土屋、②小田・松本、③中村・宮本、高村・坂井

会場: 沼隈テニスコート